



OWNER'S MANUAL

⚠️ WARNING

Read Owner's Manual before using this product. Failure to do so can result in injury or property damage.



Read all instructions before using. Save these instructions. Following the cleaning instructions will prolong the life of your ProTeam vacuum.

Lea todas las instrucciones antes de usarla. Conserve estas instrucciones. Seguir las instrucciones de limpieza prolongara la vida de su aspiradora.

Veillez lire toutes les instructions avant d'utiliser l'aspirateur; conservez le guide pour références ultérieures. Vous prolongerez la vie de votre aspirateur ProTeam si vous suivez à la lettre le mode d'emploi suggéré par le fabricant.

reference info

Serial No./Numéro de Série/Numéro de série

Date of Purchase/Fecha de Compra/Date d'achat

Contact Person/Vendedor/Contact ou représentant

Trademarks and Patents:

© 2012-2019 ProTeam, Inc. All Rights Reserved.

ProTeam, GoFree, Four Level, Intercept Micro, Cleaning for Health and Team Cleaning are registered trademarks of ProTeam, Inc. Velcro is a registered trademark of Velcro Industries in the USA.

Go to www.proteam.emerson.com to register your new vacuum.

Contents / Contenido / Table des matières

Inspection / Inspección / Inspection	2
Important Safety Instructions / Instrucciones importantes de seguridad / Importantes mesures de sécurité	2-4
Introduction / Introducción / Introduction	5-6
Grounding Instructions / Instrucciones de Conexión a Tierra / Instructions de Mise à la Terre	6
Operating Instructions / Instrucciones de Funcionamiento / Instructions	7-10
Filter Maintenance / Mantenimiento Del Filtro / Entretien des filtres	11
Preventive Maintenance / Mantenimiento preventivo / Entretien préventif	12
Limited Warranty / Garantía limitada / Garantie limitée	13-16

INSPECTION

Carefully unpack and inspect your new ProTeam vacuum for shipping damage. Each unit is tested and thoroughly inspected before shipping. For instructions regarding any shipping damage, contact ProTeam immediately (866.888.2168). All returns must have a Return Authorization Number (RAN).

This manual has important information for the use and safe operation of the vacuum cleaners. Read this manual carefully before starting the machine. Keep this manual available at all times and instruct all operators to read this manual. If instructions are not followed, an injury may occur or equipment, furniture, or other property may become damaged.

The contents of this manual are based on the latest product information available at the time of publication. ProTeam reserves the right to make changes or improvements to its machines or components without notice.

The products described in this manual are intended for commercial use.

IMPORTANT SAFETY INSTRUCTIONS

When using an electrical appliance, basic precautions should always be followed, including the following.

Vacuum Safety:

WARNING

Read Owner's Manual before using this product. Failure to do so can result in serious injury or death. To reduce the risk of fire, electric shock, or injury:

1. Use only as described in this manual. Use only the recommended attachments, battery, charger, and replacement parts.
2. **DO NOT** use the vacuum outdoors or on wet surfaces. **DO NOT** expose to rain or water.
3. **DO NOT** use or store vacuum in wet or moist conditions.
4. **DO NOT** try to recover any liquid with this vacuum. This vacuum is for DRY RECOVERY only.
5. **DO NOT USE A DAMAGED VACUUM.** If the unit is not working as it should, or if it has been damaged, left outdoors, or exposed to water, take it to an authorized ProTeam Warranty Station for inspection and repair.
6. This vacuum is not intended for use by persons (including children) with reduced physical, sensory, or mental capabilities, or lack of experience and knowledge, unless they have been given supervision or instruction concerning use of the vacuum by a person responsible for their safety.

SAVE THESE INSTRUCTIONS

Violation of any of these instructions may void any and all warranties.

INSPECCIÓN

Desempaque con cuidado e inspeccione su nueva aspiradora ProTeam para verificar que no tenga daños causados durante el envío. Cada unidad se prueba e inspecciona en forma minuciosa antes del envío. Para ver las instrucciones relativas a cualquier daño causado en el envío, comuníquese inmediatamente con ProTeam (866.888.2168). Todas las devoluciones deben tener un Número de Autorización de Devolución (RAN).

Este manual contiene información importante para el uso y el funcionamiento seguro de la aspiradora. Lea este manual con atención antes de encender el aparato. Mantenga este manual disponible en todo momento e instruya su lectura a todas las personas que operen el aparato. Si no se siguen las instrucciones, se pueden producir lesiones o daños a los equipos, los muebles u otros bienes.

El contenido de este manual se basa en la última información sobre el producto disponible al momento de publicación. ProTeam se reserva el derecho de realizar modificaciones o mejoras a sus aparatos o componentes sin necesidad de aviso previo.

Los productos que se describen en este manual están diseñados para uso comercial.

INSTRUCCIONES IMPORTANTES SOBRE SEGURIDAD

Cuando se usa un artefacto eléctrico, siempre se deben seguir precauciones básicas, entre las que se incluyen las siguientes:

Limpie con aspiradora la Seguridad:

ADVERTENCIA

Lea el Manual del Propietario antes de usar este producto. No hacerlo puede ocasionar lesiones serias o la muerte. Para reducir el riesgo de incendio, descarga eléctrica o lesiones:

1. Utilice la aspiradora solamente como se describe en este manual. Utilice solamente los accesorios, batería, cargador, y repuestos recomendados.
2. **NO** use el artefacto vacuum en el exterior o sobre superficie húmedas.
3. **NO** use ni almacene la aspiradora en lugares que estén húmedos o mojados.
4. **NO** intente recoger líquidos con esta aspiradora. Esta aspiradora está diseñada para RECOGER RESIDUOS SECOS únicamente.
5. **NO UTILICE LA ASPIRADORA SI ESTÁ DAÑADA.** Si la máquina no funciona como debería, o si se dañó, se la dejó al aire libre o expuesta al agua, llévela a una Estación de garantía autorizada de ProTeam para su inspección y reparación.
6. Esta aspiradora no está diseñada para ser utilizada por personas (incluyendo niños) con capacidades físicas, sensoriales o mentales reducidas, o que carezcan de experiencia y conocimientos, a menos que una persona responsable de su seguridad les haya dado supervisión o entrenamiento en relación con el uso de la aspiradora.

GUARDE ESTAS INSTRUCCIONES

El incumplimiento de cualquiera de estas instrucciones anulará la garantía.

INSPECTION

Déballez et inspectez avec soin votre nouvel aspirateur ProTeam pour déceler tout dommage survenu durant le transport. Chaque appareil est vérifié et inspecté avant d'être expédié. Si des dommages sont survenus durant le transport, contactez immédiatement ProTeam au 866.888.2168. Tout retour de marchandise doit comporter un numéro RAN (Return Authorization Number).

Ce manuel renferme d'importantes informations sur l'utilisation et le fonctionnement sans danger de l'appareil. Lisez-le attentivement avant de mettre l'aspirateur en marche et conservez-le pour pouvoir le consulter en tout temps, et demandez à tous les utilisateurs de l'appareil de le lire. Si ces consignes ne sont pas respectées, vous pourriez vous blesser ou endommager l'appareil, les meubles et d'autres biens.

Le contenu de ce manuel est basé sur les plus récentes informations en date de la publication. ProTeam se réserve le droit de modifier ou d'améliorer ses appareils ou leurs composants sans avis.

Les produits couverts dans ce manuel sont conçus pour un usage commercial.

CONSIGNES DE SÉCURITÉ IMPORTANTES

Lorsque vous utilisez un appareil électrique, il faut toujours prendre des précautions, notamment:

Consignes de sécurité pour l'aspirateur :

MISE EN GARDE

Lisez le manuel du propriétaire avant d'utiliser ce produit, sinon, cela pourrait entraîner de graves blessures et même la mort. Pour réduire les risques d'incendie, de chocs électriques ou de blessures:

1. Utilisez l'aspirateur conformément aux instructions du présent manuel et utilisez seulement les accessoires, batterie, chargeur et pièces de rechange recommandés.
2. **N'UTILISEZ PAS** cet appareil l'aspirateur à l'extérieur ou sur des surfaces humides.
3. **N'UTILISEZ PAS** et ne rangez pas l'aspirateur dans des endroits humides ou mouillés.
4. **N'ESSAYEZ PAS** de ramasser du liquide. Cet aspirateur est conçu pour ne ramasser que des MATIÈRES SÈCHES.
5. **N'UTILISEZ PAS** un aspirateur endommagé. Si l'appareil ne fonctionne pas correctement, ou a été endommagé, laissé dehors ou exposé à de l'eau, apportez-le à un centre de service autorisé ProTeam pour y être inspecté et réparé.
6. Cet aspirateur n'a pas été conçu pour être utilisé par des personnes (incluant les enfants) ayant des capacités physiques, sensorielles ou mentales diminuées, ou n'ayant aucune expérience ni connaissances, à moins que ce ne soit sous surveillance ou qu'elles aient reçu des instructions sur l'utilisation appropriée de l'appareil par une personne responsable de leur sécurité.

CONSERVEZ CES INSTRUCTIONS

Le non-respect de ces instructions peut invalider les garanties.

IMPORTANT SAFETY INSTRUCTIONS

7. **DO NOT** allow the vacuum to be used as a toy. Pay close attention when using the vacuum near children.
8. **DO NOT** handle the switch or battery pack with wet hands.
9. **DO NOT** put any objects into openings. **DO NOT** use with any opening blocked; keep free of dust, lint, hair, and anything that may reduce air flow.
10. Keep hair, loose clothing, fingers, and all parts of body away from openings and moving parts.
11. Use with extra care when cleaning on stairs.
12. **DO NOT** vacuum flammable or combustible materials or anything that is burning or smoking, such as cigarettes, matches, or hot ashes.
13. Sparks inside the motor can ignite flammable vapors or dust. To reduce the risk of fire or explosion, **DO NOT** use near combustible liquids, gases, or dusts, such as gasoline or other fuels, lighter fluid, cleaners, oil-based paints, or natural gas.
14. To reduce the risk of inhaling toxic vapors or dust, **DO NOT** vacuum or use near toxic or hazardous materials.
15. Empty the Intercept Micro® Filter after every use and before storage. Some types of wood dust and debris may catch on fire, if stored in the vacuum.
16. **DO NOT** use without filters in place.
17. Disconnect battery pack before servicing vacuum.
18. Prevent unintentional starting. Ensure the switch is in the off-position before connecting to battery pack, picking up or carrying the vacuum. Carrying the appliance with your finger on the switch or energizing vacuum that has the switch on invites accidents.
19. Disconnect the battery pack from the vacuum before making any adjustments, changing accessories, or storing appliance. Such preventive safety measures reduce the risk of starting the vacuum accidentally.

⚠ CAUTION

To reduce the risk of damage to the battery's electrical connectors, the lock must be fully engaged when battery is attached to vacuum or charger.

When using an electrical appliance, basic precautions should always be followed, including the following.

Battery and Charging Safety:

⚠ WARNING

Read all safety warnings and instructions in the manual and on the battery, charger, and vacuum before using this vacuum. Failure to follow the warnings and instructions may result in electric shock, fire, property damage and/or serious injury or death.

20. Use only ProTeam charger 107515 and ProTeam battery packs 107513 and 107637. A charger that is suitable for one type of battery pack may create a risk of fire when used with another battery pack. Use of any other battery packs may create a risk of injury and fire.
21. **DO NOT** use charger to charge non-rechargeable batteries.

SAVE THESE INSTRUCTIONS

Violation of any of these instructions may void any and all warranties.

INSTRUCCIONES IMPORTANTES SOBRE SEGURIDAD

7. **NO** permita que se utilice la aspiradora, charger, or batteries como un juguete. Preste suma atención al usar la aspiradora or charger cerca de los niños.
8. **NO** manipule el interruptor ni el paquete de baterías con las manos mojadas.
9. **NO** inserte ningún objeto por las aberturas. **NO** lo utilice si cualquiera de las aberturas está bloqueada. Manténgalo libre de polvo, pelusa, cabello y cualquier otro material que pudiera reducir el flujo de aire.
10. Mantenga el cabello, la ropa suelta, los dedos y en general todo su cuerpo, alejado de las aberturas y partes móviles del aparato.
11. Extreme precauciones cuando esté limpiando escaleras.
12. **NO** aspire ningún material inflamable o combustible, ni ningún material que esté ardiendo o humeando, como cigarros, cerillos o cenizas calientes.
13. Las chispas del motor pueden encender vapores o polvos inflamables. Para disminuir el riesgo de incendio o explosión, **NO** use el artefacto cerca de líquidos, gases o polvos combustibles, como gasolina u otros combustibles, líquido para encendedores, productos de limpieza, pinturas a base de aceite o gas natural.
14. Para reducir el riesgo de inhalación de vapores o polvos tóxicos, **NO** pase la aspiradora ni utilice el artefacto cerca de sustancias tóxicas o peligrosas.
15. Vacíe el filtro Intercept Micro® Filter después de cada uso y antes de guardar el artefacto. Algunos tipos de aserrín y residuos pueden encenderse al almacenarse en la aspiradora.
16. **NO** use el artefacto sin los filtros colocados.
17. Debe desconectar primero el paquete de baterías antes de realizar las tareas de mantenimiento de la aspiradora.
18. Prevenga el arranque accidental. Asegúrese de que el interruptor esté en la posición de apagado antes de realizar la conexión al paquete de batería, levantar la aspiradora o transportarla. Si transporta el electrodoméstico con el dedo en el interruptor o si le da energía eléctrica a la aspiradora teniendo el interruptor en la posición de encendido, se invita a que se produzcan accidentes.
19. Desconecte el paquete de batería de la aspiradora antes de realizar cualquier ajuste, cambiar accesorios o almacenar el electrodoméstico. Dichas medidas preventivas de seguridad reducen el riesgo de arrancar accidentalmente la aspiradora.

⚠ PRECAUCIÓN

Para reducir el riesgo de daños a la batería y los conectores eléctricos, bloqueo debe estar totalmente acoplado cuando la batería está conectada al vacío o en el cargador.

Cuando se usa un artefacto eléctrico, siempre se deben seguir precauciones básicas, entre las que se incluyen las siguientes:

Seguridad de carga y batería:

⚠ ADVERTENCIA

Lea todas las advertencias de seguridad e instrucciones que se encuentran en el manual y en la batería, el cargador y la aspiradora antes de utilizar esta aspiradora. Si no se siguen las advertencias e instrucciones, el resultado podrá ser descargas eléctricas, incendio, daños materiales y/o lesiones graves o muerte.

20. Utilice solamente el cargador ProTeam 107515 y el paquete de batería ProTeam 107513 y 107637. Es posible que un cargador que sea adecuado para un tipo de paquete de batería cree un riesgo de incendio cuando se utilice con otro paquete de batería. Puede que el uso cualquier otro paquete de batería cree un riesgo de lesiones e incendio.
21. **NO** utilice el cargador para cargar baterías no recargables.

GUARDE ESTAS INSTRUCCIONES

El incumplimiento de cualquiera de estas instrucciones anulará la garantía.

CONSIGNES DE SÉCURITÉ IMPORTANTES

7. **NE LAISSEZ PERSONNE** jouer avec l'aspirateur. Ce n'est pas un jouet. Faites très attention lorsque vous utilisez l'aspirateur près d'enfants.
8. **NE MANIPULEZ PAS** l'interrupteur ou le bloc-batterie avec des mains mouillées.
9. **N'INSÉREZ PAS** d'objets dans les ouvertures. **N'UTILISEZ PAS** l'appareil si des ouvertures sont bouchées. Assurez-vous qu'aucune poussière, charpie, cheveux ou autre matière ne réduise la circulation de l'air.
10. Éloignez cheveux, vêtements lâches, doigts et autres parties du corps des ouvertures et des pièces en mouvement.
11. Faites attention lorsque vous nettoyez des escaliers.
12. **N'ASPIREZ PAS** des matériaux inflammables ou combustibles ou des produits qui brûlent ou fument, telles des cigarettes, des allumettes ou des braises.
13. Des étincelles à l'intérieur du moteur peuvent enflammer des vapeurs ou des poussières inflammables. Pour réduire les risques d'incendie ou d'explosion, **N'UTILISEZ PAS** l'appareil près de liquides, de gaz ou de poussières combustibles tels que l'essence et autres carburants, l'essence à briquet, les nettoyeurs, les peintures à l'huile ou le gaz naturel.
14. Pour réduire le risque d'inhaler des vapeurs ou des poussières toxiques, **NE PASSEZ PAS** l'aspirateur près de produits toxiques ou dangereux.
15. Videz le filtre Intercept Micro® après chaque utilisation et avant de ranger l'aspirateur. Certains types de poussières de bois et de débris peuvent s'enflammer spontanément s'ils restent dans l'aspirateur.
16. **N'UTILISEZ PAS** l'aspirateur si les filtres ne sont pas en place.
17. Débranchez le bloc-batterie avant de faire l'entretien de l'appareil.
18. Éviter les démarrages involontaires. S'assurer que l'interrupteur est en position d'arrêt avant de brancher l'aspirateur au bloc-piles, de le soulever ou de le transporter. Le fait de porter l'appareil alors que le doigt est sur l'interrupteur ou de le brancher alors que l'interrupteur est en position de marche peut provoquer des accidents.
19. Débranchez le bloc-piles de l'aspirateur avant d'apporter des réglages, de changer les accessoires ou de ranger l'appareil. De telles mesures de sécurité contribuent à réduire les risques de mettre l'aspirateur en marche accidentellement.

⚠ ATTENTION

Pour réduire le risque de dommages aux connecteurs électriques de la batterie, le dispositif de verrouillage doit être bien enclenché lorsque la batterie est branchée dans un aspirateur ou un chargeur.

Lorsque vous utilisez un appareil électrique, il faut toujours prendre des précautions, notamment:

Consignes de sécurité pour la batterie et le chargeur :

⚠ MISE EN GARDE

Lisez tous les avertissements relatifs à la sécurité et toutes les instructions figurant dans le mode d'emploi et sur la pile, le chargeur et l'aspirateur avant de commencer à utiliser cet aspirateur. La non-observation des avertissements et des instructions pourrait causer un choc électrique, un incendie, des dommages matériels et/ou des blessures personnelles graves ou même la mort.

20. N'utiliser que les chargeurs ProTeam 107515 et le bloc-piles ProTeam 107513 et 107637. Un chargeur approprié pour un type de bloc-piles peut créer un risque d'incendie s'il est utilisé avec un autre type de bloc-piles. L'utilisation de tout autre type de bloc-piles peut entraîner un risque de blessures et d'incendie.
21. **NE PAS** utiliser le chargeur pour recharger des piles non rechargeables.

CONSERVEZ CES INSTRUCTIONS

Le non-respect de ces instructions peut invalider les garanties.

IMPORTANT SAFETY INSTRUCTIONS

- When charging, make sure that the charger has at least 6 inches of clearance on all sides. Adequate airflow is required to cool the charger when in use.
- DO NOT** charge batteries outdoors.
- Connect charging cord to a properly grounded outlet only. See Grounding Instructions.
- DO NOT** leave charger plugged in when not in use.
- DO NOT** operate charger if it has received a sharp blow, been dropped, or damaged in any way.
- DO NOT** use charger if it has a damaged cord or plug. **DO NOT** carry charger by cord.
- DO NOT** pull on charger's cord to unplug. Grasp and pull the plug, not the cord.
- DO NOT** handle charger, including charger plug and charger terminals, with wet hands while charger is plugged in or while inserting plug into electrical outlet.
- DO NOT** use or store vacuum or batteries in wet or moist conditions, or near flammable or combustible materials.
- When battery pack is not in use, keep it away from other metal objects, like paper clips, coins, keys, nails, screws, or other small metal objects that can make a connection from one terminal to another. Shorting the battery or charger terminals together may cause burns or a fire.
- DO NOT** use vacuum and battery pack in temperatures above 104°F (40°C) or below 50°F (10°C). **DO NOT** charge the battery pack in temperatures above 104°F (40°C) or below 50°F (10°C). Follow all charging instructions. Charging at temperatures outside of the specified range may damage the battery and increase the risk of fire. **DO NOT** store battery pack in ambient temperatures above 122°F (50°C) or below 50°F (10°C).
- DO NOT** expose battery packs to temperatures above 122°F (50°C). Never leave battery packs in automobiles on hot days, where temperatures can be much higher than the outside temperature.
- DO NOT** use a battery pack or vacuum that is damaged or modified. **DO NOT** crush, drop, incinerate, or damage the battery pack. **DO NOT** incinerate the battery even if it is non-working or severely damaged. The battery can explode in a fire. Damaged or modified batteries may exhibit unpredictable behavior resulting in fire, explosion, or risk of injury.
- DO NOT** attempt to repair, service, or modify the battery pack or charger. Contact ProTeam Customer Service with any issues.
- Battery pack and charger are non-serviceable and must be replaced if damaged.
- Under abusive conditions, liquid may be ejected from the battery; avoid contact. If contact accidentally occurs, flush with water. If liquid contacts eyes, additionally seek medical help. Liquid ejected from the battery may cause irritation or burns.
- DO NOT** expose a battery pack or appliance to fire or excessive temperature. Exposure to fire or temperature above 265°F may cause explosion.

SAVE THESE INSTRUCTIONS

Violation of any of these instructions may void any and all warranties.

INSTRUCCIONES IMPORTANTES SOBRE SEGURIDAD

- Al efectuar la carga, asegúrese de que el cargador tenga una separación de al menos 6 pulgadas en todos los lados. Es necesario un flujo de aire adecuado para enfriar el cargador durante el uso.
- NO** cargue las baterías en el exterior.
- Conecte el cable de carga solamente a un tomacorriente que esté conectado a tierra adecuadamente. Consulte las instrucciones de conexión a tierra.
- NO** deje cargador enchufado cuando no está en uso.
- NO** opere el cargador si éste ha recibido un golpe fuerte, se ha caído o dañado de alguna manera.
- NO** use el cargador si tiene el cable o el enchufe dañado. **NO** transporte el cargador tirando del cable.
- NO** tire del cable del cargador para desconectarlo. Para desconectarlo, tómelolo por el enchufe, no por el cable.
- NO** manipule el cargador así como tampoco el enchufe y las terminales del cargador con las manos húmedas mientras el cargador está enchufado o cuando lo va a insertar en un tomacorriente eléctrico.
- NO** use o guarde la aspiradora o las baterías en condiciones húmedas o con materiales inflamables o combustibles.
- Cuando el paquete de batería no esté en uso, manténgalo alejado de otros objetos metálicos, tales como clips sujetapapeles, monedas, llaves, clavos, tornillos u otros objetos metálicos pequeños que puedan hacer una conexión de un terminal a otro. Si se cortocircuitan juntos los terminales de la batería o cargador, el resultado podrá ser quemaduras o un incendio.
- NO** utilice la aspiradora ni el paquete de batería a temperaturas superiores a 104 °F (40 °C) o inferiores a 50 °F (10 °C). **NO** cargue el paquete de batería a temperaturas superiores a 104 °F (40 °C) o inferiores a 50 °F (10 °C). Siga todas las instrucciones de carga. Si se carga una batería a temperaturas que estén fuera del intervalo especificado, es posible que se dañe la batería y se aumente el riesgo de incendio. **NO** almacene el paquete de batería a temperaturas ambiente superiores a 122 °F (50 °C) o inferiores a 50 °F (10 °C).
- NO** esponga los paquetes de baterías a una temperatura superior a 122°F (50°C). Los días de calor nunca deje los paquetes de baterías en los automóviles donde la temperatura es muy superior a la temperatura exterior.
- NO** use un paquete de batería o una aspiradora que estén dañados o modificados. **NO** aplaste, deje caer, incinerar ni dañe el paquete de batería. **NO** incinere la batería incluso si no está funcionando o si está severamente dañada. La batería puede explotar en un fuego. Puede que las baterías dañadas o modificadas tengan un comportamiento impredecible que cause un incendio, una explosión o riesgo de lesiones.
- NO** intente reparar o modificar las paquete de batería o el cargador. Póngase en contacto con el Servicio de Atención al Cliente de ProTeam por cualquier problema.
- El paquete de batería y el cargador no son reparables y deben ser reemplazados si se dañan.
- En condiciones abusivas es posible que se expulse líquido de la batería; evite el contacto. Si ocurre contacto accidentalmente, enjuáguese con agua. Si el líquido entra en contacto con los ojos, busque además asistencia médica. Es posible que el líquido expulsado de la batería cause irritación o quemaduras.
- NO** esponga un paquete de batería o un electrodoméstico a un fuego o a una temperatura excesiva. Puede que la exposición a un fuego o a una temperatura superior a 265°F cause una explosión.

GUARDE ESTAS INSTRUCCIONES

El incumplimiento de cualquiera de estas instrucciones anulará la garantía.

CONSIGNES DE SÉCURITÉ IMPORTANTES

- Lorsque vous rechargez la batterie, assurez-vous qu'il y a au moins 6 po d'espace libre sur tous les côtés. Une circulation d'air adéquate est nécessaire pour refroidir le chargeur.
- NE CHARGEZ PAS** les batteries à l'extérieur.
- Branchez le cordon d'alimentation du chargeur dans une prise correctement mise à la terre. Voir les instructions de mise à la terre.
- NE LAISSEZ PAS** le chargeur branché lorsque vous ne l'utilisez pas.
- N'UTILISEZ PAS** le chargeur s'il a reçu un coup, a été échappé ou endommagé d'une façon quelconque.
- N'UTILISEZ PAS** un cordon ou une fiche endommagés pour recharger. **N'UTILISEZ PAS** transporter le chargeur par le cordon.
- N'UTILISEZ PAS** un chargeur dont le cordon ou la fiche est endommagé. **NE TRANSPORTEZ PAS** le chargeur par le cordon.
- Ne manipulez pas le chargeur, y compris la prise et les bornes, avec des mains mouillées lorsque le chargeur est branché ou lorsque vous le branchez dans une prise électrique.
- N'UTILISEZ PAS** et ne rangez pas l'aspirateur et les batteries dans des endroits mouillés ou humides et où se trouvent des matériaux inflammables ou combustibles.
- Lorsque le bloc-pile n'est pas utilisé, toujours le tenir à l'écart des objets métalliques, notamment des trombones, pièces de monnaie, clés, clous, vis ou tout autre petit objet métallique pouvant établir une connexion entre les bornes. Court-circuiter les bornes de la batterie peut causer des brûlures ou provoquer un incendie.
- NE PAS** utiliser un aspirateur et un bloc-piles lorsque les températures sont supérieures à 40°C (104°F) ou inférieures à 10°C (50°F). **NE PAS** recharger le bloc-piles lorsque les températures sont supérieures à 40°C (104°F) ou inférieures à 10°C (50°F). Suivre les instructions avec soin lors du rechargement du bloc-piles. Le rechargement de piles lorsque les températures sont en dehors des plages spécifiées risque d'endommager les piles et augmente les dangers d'incendies. **NE PAS** ranger le bloc-piles à des températures ambiantes supérieures à 50°C (122°F) ou inférieures à 10°C (50°F).
- N'EXPOSEZ PAS** la batterie à des températures au-dessus de 122 °F (50 °C). Ne laissez jamais les blocs-batteries dans l'auto pendant des journées chaudes. La température à l'intérieur peut s'élever bien au-dessus de celle à l'extérieur.
- NE PAS** utiliser un bloc-piles ou un aspirateur qui a été endommagé ou modifié. **NE PAS** écraser, échapper ou incinérer le bloc-piles. **NE JAMAIS** incinérer un bloc-piles même si l'il est sévèrement endommagé ou complètement hors d'usage. Le bloc-piles risque d'exploser sous l'effet de la chaleur. Les bloc-piles qui ont été endommagés ou modifiés peuvent présenter un comportement imprévisible et causer un incendie, une explosion ou un risque de blessures.
- N'ESSAYEZ PAS** de réparer, de faire l'entretien ou de modifier le bloc-piles ou le chargeur. Contactez le service à la clientèle ProTeam si vous des questions.
- Le bloc-piles et le chargeur ne peuvent être réparés et doivent être remplacés lorsqu'ils sont endommagés.
- Il se peut que du liquide s'écoule de la batterie si cette dernière est soumise à des conditions difficiles. En cas de contact accidentel, rincer immédiatement à l'eau courante. S'il y a contact avec les yeux, rincer immédiatement à l'eau courante et consulter un médecin. Le liquide s'écoulant de la batterie peut causer de l'irritation ou des brûlures.
- NE PAS** exposer le bloc-piles ou l'appareil à une flamme nue ou à des températures excessives. L'exposition aux flammes nues et des températures excédant 130°C (265°F) peut provoquer une explosion.

CONSERVEZ CES INSTRUCTIONS

Le non-respect de ces instructions peut invalider les garanties.

INTRODUCTION

MOTOR

Electric thin-flow vacuum motors must never be used in applications in which wet or moist conditions are involved, where dry chemicals or other volatile materials are present, or where airflow may be restricted or blocked. Such motors are designed to permit the vacuumed air to pass over the electrical wiring to cool it. Therefore, any liquid (including water), dry chemical, or other foreign substance which would come in contact with electrical conductors could cause combustion (depending on volatility) or electrical shock. Failure to observe these precautions could result in property damage and personal injury, including death in extreme cases.

ELECTRICAL

The GoFree is supplied with the battery pack and charger. The nominal operational voltage of the backpack vacuum is 36 Volts DC. The battery charger is designed for a nominal input of 100-240 Volts AC and an output of 5 amps. Other backpack models are available in 120 Volts AC configurations. Model numbers and specifications can be obtained by calling ProTeam.

The vacuum cleaner described in this manual is equipped with a thermal protection cutoff device. This integrated thermal cutoff switch will remove power from the vacuum motor in the event excessively high operating temperatures are detected. This condition may arise as the result of a blocked vacuum passage, or clogged or full filters.

Should a thermal trip take place, immediately turn off the vacuum and inspect for a blockage and verify the condition of the filter bag. Replace or empty the filter bag as required. The vacuum will require several minutes to cool down to a safe operating temperature. When this temperature is attained, the thermal switch will reset and the vacuum will be able to be used in a normal manner.

BATTERY PACK REMOVAL AND PREPARATION FOR RECYCLING

Dispose of old battery in an environmentally safe way according to your local regulations. Contact your local regulatory authorities for proper transporting and disposal instructions. It is illegal in most jurisdictions to dispose of Lithium ion batteries in ordinary trash.



For 6Ah (107637) and 12Ah (107513) Batteries: Contact your local waste authority for information regarding available recycling and/or disposal options. Or contact ProTeam customer service at 866.888.2168 or customerservice.proteam@emerson.com for the latest information. In some jurisdictions Call2Recycle will accept the 6Ah and 12Ah battery. Recycling your old batteries is free and easy with the Call2Recycle program.



Call2Recycle is a product stewardship program providing no-cost battery and cellphone recycling solutions across the U.S. and Canada. For more information about the Call2Recycling program, or for more information about a local collection site visit www.call2recycle.org/locator or call the Call2Recycle toll free number 1-800-822-8837.

INTRODUCCIÓN

MOTOR

Los motores eléctricos de flujo de aire de las aspiradoras no se deben usar nunca en aplicaciones que impliquen condiciones húmedas o mojadas, en presencia de productos químicos secos u otros materiales volátiles, o donde el flujo de aire pueda estar restringido o bloqueado. Dichos motores están diseñados para permitir que el aire aspirado pase sobre el cableado eléctrico para enfriarlo. Por lo tanto, cualquier líquido (incluida el agua), productos químicos secos o cualquier otra sustancia que pudiera entrar en contacto con conductores eléctricos podría generar combustión (según la volatilidad) o descarga eléctrica. Si no se tienen en cuenta estas precauciones, se podrían generar daños a la propiedad y lesiones personales graves, hasta la muerte en casos extremos.

CORRIENTE ELÉCTRICA

El modelo GoFree se provee con paquete de baterías y cargador. La aspiradora de mochila tiene un voltaje operativo nominal de 36 Volts DC. El cargador de batería está diseñado para un voltaje nominal de entrada de 100-240 Volts AC y un voltaje de salida de 5 amperes. Otros modelos de mochila están disponibles en configuraciones de 120 Volts AC. Los números de los modelos y las especificaciones se pueden obtener llamando a ProTeam.

Las aspiradoras que se describen en este manual están equipadas con un dispositivo de protección térmica. La llave térmica integrada quitará la alimentación eléctrica al motor de la aspiradora en caso de detectar temperaturas operativas excesivas. Esta condición por lo general es causada por un conducto de aspiración tapado, o por filtros llenos u obturados.

En caso de que se produzca un disparo térmico, apague de inmediato la aspiradora e inspeccione para detectar si hay algún bloqueo y verificar el estado de la bolsa del filtro, y cámbiela o vacíela de ser necesario. La aspiradora necesitará varios minutos para enfriarse hasta alcanzar una temperatura de funcionamiento segura. Cuando se alcance dicha temperatura, se restablecerá la llave térmica y la aspiradora se podrá usar normalmente.

REMOCIÓN DEL PAQUETE DE BATERÍA Y PREPARACIÓN PARA EL RECICLAJE

Deseche la batería vieja de manera segura para el medio ambiente de acuerdo con los reglamentos locales. Contacte a las autoridades reguladoras locales para obtener instrucciones sobre el transporte y eliminación adecuados. En la mayoría de las jurisdicciones es ilegal desechar las baterías de ion litio en la basura ordinaria.



En el caso de baterías de 6 Ah (107637) y 12 Ah (107513): Contacte a la autoridad local de gestión de residuos para obtener información sobre las opciones de reciclaje y/o eliminación disponibles. O contacte con el servicio al cliente de ProTeam llamando al 866.888.2168 o en customerservice.proteam@emerson.com para obtener la información más reciente. En algunas jurisdicciones Call2Recycle también aceptará la batería de 6 Ah y 12 Ah.



El reciclaje de las baterías viejas es gratis y fácil con el programa Call2Recycle®. Call2Recycle® es un programa de administración de productos que ofrece soluciones de reciclaje sin costo de baterías y teléfonos celulares en todas partes de los EE.UU. y Canadá. Para obtener más información sobre el programa Call2Recycle® o para obtener más información sobre un centro de recogida local, visite www.call2recycle.org/locator o llame al número gratis de Call2Recycle®, 1-800-822-8837.

ADVERTENCIA

de sus componentes. Los paquetes de baterías de ión de litio deben reciclarse o desecharse de manera adecuada. Jamás toque ninguna de las dos terminales con objetos de metal, dado que voluntad ocurrir un corto circuito. Manténgalas alejadas de los niños. El incumplimiento de estas advertencias podría ocasionar un incendio o lesiones graves.

Al retirarlas, cubra las terminales del paquete con cinta adhesiva resistente. **NO** destruya ni desarme el paquete de baterías ni tampoco retire ninguno

INTRODUCTION

MOTEUR

Les moteurs électriques d'aspirateurs ne doivent jamais être utilisés pour des tâches dans des conditions mouillées ou humides, où se trouvent des produits chimiques secs ou autres matières volatiles et où la circulation d'air peut être entravée ou bloquée. Ces moteurs sont conçus pour permettre à l'air aspiré de passer sur les composants électriques pour les refroidir. Ainsi, tout liquide (y compris l'eau), tout produit chimique sec ou autre substance qui entrerait en contact avec les conducteurs électriques pourrait entraîner une combustion (selon la volatilité) ou un choc électrique. Ne pas respecter ces consignes pourrait entraîner des dommages aux biens et de graves blessures, y compris, dans des cas extrêmes, la mort.

ÉLECTRICITÉ

L'aspirateur GoFree est livré avec le bloc-batterie et le chargeur. Le voltage opérationnel nominal de l'aspirateur dorsal est de 36 V en courant continu. Le chargeur est conçu pour une tension d'entrée nominale de 100-240 V en courant alternatif et une puissance de sortie de 5 A. D'autres modèles sont disponibles avec la configuration 120 V/AC Les aspirateurs décrits dans ce manuel sont munis d'un protecteur thermique. L'interrupteur intégré coupera l'alimentation électrique du moteur en cas de températures excessivement élevées lors du fonctionnement. Cette surchauffe survient lorsque l'air ne circule pas bien ou lorsque les filtres sont pleins ou bouchés.

Si le protecteur thermique se déclenche, éteignez immédiatement l'aspirateur. Vérifiez s'il y a un blocage ou si le sac-filtre doit être remplacé ou vidé. L'aspirateur prendra quelques minutes pour refroidir et atteindre une température de fonctionnement sécuritaire. Le protecteur thermique se réarmera et il sera possible d'utiliser l'aspirateur de la façon habituelle.

EXTRACTION ET PRÉPARATION DU BLOC-PILES À DES FINS DE RECYCLAGE

Disposer de la vieille pile d'une manière écologique conformément à la réglementation locale en vigueur. Communiquer avec l'organisme de réglementation local pour obtenir les instructions concernant le transport et les modes d'élimination appropriés. Dans la plupart des provinces, il est interdit de jeter les piles aux lithium-ion dans les ordures ménagères.



En ce qui a trait aux piles de 6 Ah (107637) et 12 Ah (107513) communiquer avec un organisme local de traitement des déchets pour connaître les services de recyclage ou d'élimination offerts. Il est également possible de communiquer avec le service à la clientèle de ProTeam au 1 866 888-2168 ou d'écrire au customerservice.proteam@emerson.com pour obtenir les renseignements les plus récents. Dans certaines régions, Appellarecycler® accepte aussi les piles 6 Ah et 12 Ah.



Un service de recyclage des piles et batteries est offert gratuitement dans le cadre du programme Appellarecycler®. Appellarecycler est un programme de gestion des produits qui offre un service sans frais de recyclage des piles, batteries et téléphones cellulaires dans tous les coins des États-Unis et du Canada. Pour plus de renseignements sur le programme Appellarecycler®, ou sur les sites de cueillette locaux, visiter le www.appellarecycler.ca/trouvez-centre/ ou appeler Appellarecycler® sans frais au 1 800 822-8837.

MISE EN GARDE

Lorsque vous retirez le bloc-batterie, couvrez les bornes de la batterie avec du ruban adhésif robuste. **N'ESSAYEZ PAS** de démonter le bloc-batterie ou d'enlever l'un de ses composants. Les blocs-batteries au lithium-ion doivent être recyclés ou éliminés de façon appropriée. Ne touchez jamais les deux bornes avec des objets métalliques, car cela provoquera un court-circuit. Gardez le bloc-batterie loin des enfants. Le non-respect de ces mises en garde pourrait entraîner un incendie et/ou de graves blessures.

WARNING

Upon removal, cover the battery pack's terminals with heavy duty adhesive tape. **DO NOT** attempt to destroy or disassemble battery pack or remove any of its components. Lithium Ion battery packs must be recycled or disposed of properly. Never touch both terminals with metal objects, as a short circuit will result. Keep away from children. Failure to comply with these warnings could result in fire and/or serious injury.

INTRODUCTION

CHARGER GROUNDING INSTRUCTIONS

THE GOFREE BATTERY CHARGER MUST BE GROUNDED. If the charger should malfunction or stop working, grounding provides a path of least resistance for electrical current, thereby reducing the risk of electrical shock. This unit is equipped with a cord that has an equipment-grounding conductor and grounding plug. The plug must be inserted in an appropriate outlet that is properly installed and grounded in accordance with all local codes and ordinances. Cutting off the ground wire or using a cord that is not equipped with a ground plug will void the warranty on the unit, and ProTeam will accept NO liability associated with the unit.

⚠️ WARNING

Improper connection of the equipment-grounding conductor can result in a risk of electrical

shock. Check with a qualified electrician or service person if you are unsure that the outlet is properly grounded. Do not modify the plug provided with the charger. If it will not fit the outlet, have a proper outlet installed by a qualified electrician.

The GoFree Flex Pro II battery charger is for use on a nominal 100-240 V, 50/60 Hz circuit, and has a grounded plug in the US and Canada, the plug looks like the plug illustrated in sketch A in Figure AA. A temporary adaptor that looks like the adaptor illustrated in sketches B and C may be used to connect this plug to a 2-pole receptacle as shown in sketch B if a properly grounded outlet is not available. The temporary adaptor should be used only until a properly grounded outlet (sketch A) can be installed by a qualified electrician. The green colored rigid ear, lug, or the like extending from the adaptor must be connected to a permanent ground such as a properly grounded outlet box cover. Whenever the adaptor is used, it must be held in place by a metal screw.

Note: In Canada, the use of a temporary adaptor is not permitted by the Canadian Electrical Code.

For Canada – This appliance is for use on a nominal 120-volt circuit and has a grounded attachment plug that looks like the plug illustrated in sketch A in Figure AA. Make sure that the charger is connected to an outlet having the same configuration as the plug. No adaptor should be used with the chargers detailed in this manual.

This appliance is not intended for use by persons (including children) with reduced physical, sensory, or mental capabilities, or lack of experience and knowledge, unless they have been given supervision or instruction concerning use of the appliance by a person responsible for their safety. Children should be supervised to ensure that they do not play with the appliance.

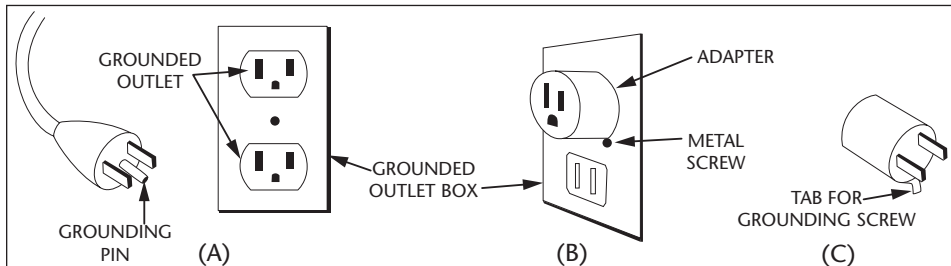

Figure AA

INTRODUCCIÓN

INSTRUCCIONES DE CARGADOR CONEXIÓN A TIERRA

ESTAS GOFREE CARGADOR DEBEN ESTAR CONECTADAS A TIERRA. Si la cargador tiene un desperfecto o deja de funcionar, la conexión a tierra ofrece una vía de menor resistencia para la corriente eléctrica y, por ende, reduce el riesgo de descarga eléctrica. Este aparato viene equipado con un cable con conductor de conexión a tierra para el equipo y un enchufe. El enchufe debe ir insertado dentro de un tomacorriente apropiado que debe estar instalado correctamente y conectado a tierra de acuerdo con todos los códigos y regulaciones locales. Si se corta el cable de conexión a tierra o se usa un cable no equipado con enchufe de conexión a tierra, quedará anulada la garantía del artefacto, y ProTeam NO aceptará ninguna responsabilidad respecto de éste.

⚠️ ADVERTENCIA

Una conexión inadecuada del conductor conectado a tierra al equipo puede resultar en riesgo de descarga eléctrica. Verifique con un electricista o técnico de servicio calificado si duda de que el tomacorriente esté debidamente conectado a tierra. No modifique el enchufe suministrado con la cargador Si no encaja en el tomacorriente, contrate a un electricista calificado para que instale el tomacorriente adecuado.

El cargador de baterías GoFree Flex Pro II está diseñado para utilizarse en un circuito de 100-240 V, 50/60 Hz nominales, y tiene un enchufe conectado a tierra en los EE.UU. y Canadá, y dicho enchufe tiene un aspecto como el que se ilustra en el dibujo A de la Figura AA. Se puede utilizar un adaptador provisorio, que es similar al adaptador que aparece en las ilustraciones B y C, para conectar este enchufe a una toma de corriente de 2 polos como se muestra en la ilustración B en el caso de que no se encuentre disponible un tomacorriente con adecuada conexión a tierra. El adaptador provisorio debe ser utilizado solamente hasta que un electricista pueda instalar una toma de corriente debidamente conectada a tierra (ilustración A). La espiga rígida de color verde, lengüeta o accesorio similar que sale del adaptador debe conectarse a una conexión a tierra permanente tal como la tapa de la toma de corriente, debidamente puesta a tierra. Siempre que se utilice un adaptador, debe ser sujetado en su lugar mediante un tornillo metálico.

Importante: En Canadá, el Código Eléctrico Canadiense no permite el uso de un adaptador provisorio.

Para Canadá: Este artefacto se debe utilizar en un circuito con corriente nominal de 120 voltios, y tiene un enchufe con conexión a tierra que es similar al que aparece en la ilustración A de la Figura AA. Asegúrese de que la cargador esté conectada a un tomacorriente que tenga la misma configuración que la del enchufe. No se debe usar ningún adaptador con la aspiradora que se detalla en este manual.

Este electrodoméstico no está diseñado para ser utilizado por personas (incluyendo niños) con capacidades físicas, sensoriales o mentales reducidas, o que carezcan de experiencia y conocimientos, a menos que una persona responsable de su seguridad les haya dado supervisión o instrucciones en relación con el uso de electrodoméstico. Los niños deberán ser supervisados para asegurarse de que no jueguen con el electrodoméstico.

INTRODUCTION

INSTRUCTIONS DE CHARGEUR MISE À LA TERRE

CES GOFREE CHARGEUR DOIVENT ÊTRE MIS À LA TERRE. Si un chargeur est défectueux ou en panne, la mise à la terre offre au courant électrique un trajet de la moindre résistance et réduit ainsi le risque de choc électrique. Cette unité est équipée d'un cordon muni d'un conducteur de protection et d'une fiche pour mise à la terre. La fiche doit être insérée dans une prise de courant appropriée et correctement installée, et mise à la terre conformément à tous les codes et règlements locaux. Le fait de couper le fil de mise à la terre ou d'utiliser un cordon électrique qui n'est pas équipé d'une fiche pour mise à la terre invalidera la garantie et ProTeam n'aura AUCUNE obligation par rapport à l'unité.

⚠️ MISE EN GARDE

MISE EN GARDE: Un mauvais raccordement du conducteur de protection peut entraîner un risque de choc électrique. Vérifiez auprès d'un électricien ou technicien qualifié si vous ne savez pas si la prise est correctement mise à la terre. Ne modifiez pas la fiche fournie avec l'chargeur. Si elle n'entre pas dans la prise, faites installer une prise appropriée par un électricien qualifié.

Le chargeur de piles GoFree Flex Pro II a été conçu pour les circuits nominaux de 100-240 V, 50/60 Hz. La fiche à trois broches mise à terre est conforme aux normes des États-Unis et du Canada. Elle est identique à la fiche illustrée dans le schéma A de la figure AA. Un adaptateur temporaire qui ressemble à celui illustré en B et C peut être utilisé pour brancher dans une prise femelle pour deux broches, comme illustré en B, s'il n'y a pas de prise avec mise à la terre appropriée. L'adaptateur temporaire doit être utilisé seulement jusqu'à ce qu'une prise avec mise à la terre appropriée (illustration A) soit installée par un électricien qualifié. La languette de contact rigide, de couleur verte, ou quelque chose de semblable, qui part de l'adaptateur doit être connectée à une mise à la terre permanente comme un couvercle de boîte de prise de courant correctement mis à la terre. Si un adaptateur est utilisé, il doit être maintenu en place par une vis en métal.

N.B.: Au Canada, le Code canadien de l'électricité interdit l'utilisation d'un adaptateur temporaire.

Pour le Canada – Cet appareil est conçu pour un circuit nominal de 120 volts et a une fiche de mise à la terre qui ressemble à l'illustration A dans la figure AA. Assurez-vous que l'chargeur est branché dans une prise qui a la même configuration que la fiche. Aucun adaptateur ne doit être utilisé avec les aspirateurs décrits dans ce manuel.

Cet appareil n'a pas été conçu pour être utilisé par des personnes (y compris les enfants) dont les capacités physiques, sensorielles ou mentales sont réduites ou des personnes n'ayant pas l'expérience ou les connaissances suffisantes, sauf si elles ont pu bénéficier, par l'intermédiaire d'une personne responsable de leur sécurité, d'une surveillance ou d'instructions préalables concernant l'utilisation de l'appareil. Toujours surveiller les jeunes enfants afin de s'assurer qu'ils ne jouent pas avec l'appareil.

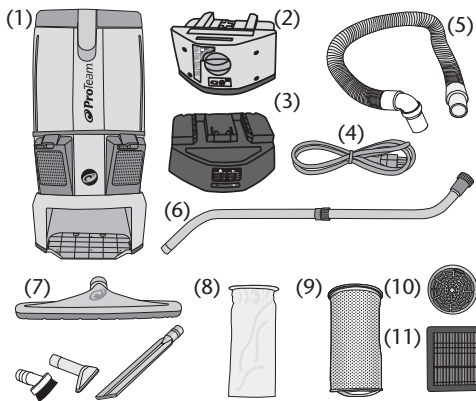

OPERATING INSTRUCTIONS

OVERVIEW OF COMPONENTS

- Vacuum (1)
- Battery (2)
- Charger (3)
- Charger Cord (4)
- Hose (5)
- Wand (6)
- Accessories (7)
- Intercept Micro Filter (8)
- Micro Cloth Filter (9)
- Dome Filter (10)
- 2 HEPA Media Filters (11)

PREPARING BATTERY PACK FOR CHARGING

1. Plug the charger's power cord into the charger (Figure A).
2. Install battery on charger as shown (Figure B) and lock in position by turning knob clockwise.
3. Plug the charger's power cord into 120V wall outlet (Figure C).
4. The left indicator light should turn Red. The right indicator light will flash green while charging and turn solid green when fully charged (Figure D). The battery pack may require approximately 1.5 (6Ah) or 3 (12Ah) hours to fully charge.
Note: Prior to charging, the battery may be in standby mode for approximately an additional hour to allow cooling.
5. Verify the charge level of the battery pack by pressing the power level indicator button on the front of the pack. (Figure E). Five Red lights indicate a fully charged battery. Remove battery from charger and unplug cord from wall outlet after charging.

*Battery pack may get warm while charging.

CAUTION To avoid damage to the battery contacts, turn off power switch before reconnecting the battery. Lock must be fully engaged to insure proper electrical connection.

INSTALLING BATTERY PACK INTO VACUUM

1. Holding battery by the front, carefully slide the battery into lower housing, aligning the slides of the battery and lower housing. (Figure F).
2. Connectors are spring-loaded. Battery will need to be pushed fully into position.
3. Lock battery into position by turning the lock knob clockwise. Knob should be vertical as shown (Figure G).

BATTERY FUEL GAUGE

The battery fuel gauge indicates the approximate run time remaining on the battery. When the test button is pressed, one to five indicators will light up, indicating the approximate battery charge remaining (Figure H) as follows:

- All 5 lights on: Full Charge
- 4 lights on: 80% Charge
- 3 lights on: 60% Charge
- 2 lights on: 40% Charge
- 1 light on: 20% Charge

INSTRUCCIONES DE FUNCIONAMIENTO

DESCRIPCIÓN GENERAL DE COMPONENTES

- Aspiradora (1)
- Batería (2)
- Cargador (3)
- Cable del cargador (4)
- Manguera (5)
- Tubo (6)
- Accesorios (7)
- Intercept Micro Filter (8)
- Microfiltro de tela (9)
- Filtro de domo (10)
- 2 filtro de medios HEPA (11)

PREPARACIÓN DEL PAQUETE DE BATERÍAS PARA LA CARGA

1. Conecte el cable de alimentación del cargador en el cargador (Figura A).
2. Instale la batería en el cargador como se muestra (Figura B) y bloquee en posición girando el mando en sentido horario.
3. Conecte el cable de alimentación del cargador a la toma de corriente de 120 V (Figura C).
4. La luz del indicador de la izquierda debe ponerse en rojo. La luz indicadora derecha parpadeará en verde durante el proceso de carga y cambiará a verde continuo cuando se haya completado la carga (Figura D). El paquete de baterías puede requerir aproximadamente 1.5 (6 Ah) o 3 (12 Ah) horas para cargarse por completo.
Nota: Antes de cargar, puede que la batería esté en modo de espera durante aproximadamente una hora adicional para dejar que se enfríe.
5. Verifique el nivel de carga de la batería presionando el botón del indicador de nivel pwer en el frente de la manada. (Figura E). Cinco luces rojas indican una batería completamente cargada. Retire la batería del cargador y desenchufe el cable del tomacorriente de la pared después de la carga.

* La batería puede calentarse durante la carga.

PRECAUCIÓN Para evitar daños en los contactos de la batería, apague el interruptor de alimentación antes de volver a conectarla. Bloqueo debe estar plenamente comprometidos para garantizar una correcta conexión eléctrica.

INSTALACIÓN DE LA BATERÍA EN LA ASPIRADORA

1. Sosteniendo la batería por el frente, deslícela con cuidado en el alojamiento inferior, alineando las guías de la batería y el alojamiento inferior. (Figura F).
2. Los conectores se accionan por resorte. La batería deberá ser empujada completamente en la posición correcta.
3. Fije la batería en la posición correcta girando la perilla de fijación en el sentido de las agujas del reloj. La perilla debe estar en posición vertical como se muestra (Figura G).

INDICADOR DE COMBUSTIBLE DE LA BATERÍA

El indicador de combustible de la batería muestra un voltaje de batería entre carga completa (42V) y apagado (aprox. 28V). Cuando se empuja el botón de prueba, se encienden de uno a cinco indicadores que indican el voltaje de salida de la batería (Figura H) de la siguiente manera:

- Las 5 luces encendidas: carga completa
- 4 luces encendidas: carga del 80%
- 3 luces encendidas: carga del 60%
- 2 luces encendidas: carga del 40%
- 1 luz encendida: carga del 20%

MODE D'EMPLOI

OVERVIEW DES COMPOSANTS

- Aspirateur (1)
- Batterie (2)
- Chargeur (3)
- Cordon du chargeur (4)
- Boyau (5)
- Tube (6)
- Accessoires (7)
- Microfiltre Intercept (8)
- Microfiltre en tissu (9)
- Filtre en dôme (10)
- 2 les filtre média HEPA en tissu (11)

PRÉPARATION DE LA BATTERIE DE CHARGE

1. Branchez le cordon d'alimentation du chargeur dans le chargeur (Figure A).
2. Installez la batterie sur le chargeur comme illustré (Figure B) et bloquez en position en tournant le bouton dans le sens horaire.
3. Branchez le cordon d'alimentation du chargeur dans la prise murale 120V (Figure C).
4. Le voyant rouge doit s'allumer gauche. Le voyant de droite clignotera au vert pendant le chargement de la pile et tournera au vert fixe une fois la pile entièrement rechargée (Figure D). Le bloc-piles peut nécessiter environ 1,5 (6 Ah) ou 3 (12 Ah) heures pour se recharger complètement.
Note : Avant de procéder à la recharge d'une pile, celle-ci pourrait entrer en mode de veille pendant environ une heure supplémentaire afin de permettre le refroidissement.
5. Vérifiez le niveau de charge de la batterie en appuyant sur le bouton indicateur de niveau pwer à l'avant du peloton. (Figure E). Cinq voyants rouges indiquent une batterie complètement chargée. Retirez la batterie du chargeur et débranchez le cordon de la prise murale après le chargement.

* Batterie peut devenir chaud pendant la charge.

ATTENTION Pour éviter d'endommager les contacts du chargeur, mettez l'interrupteur à Hors Circuit avant de rebrancher la batterie. Le dispositif de verrouillage doit être bien enclenché pour assurer une bonne connexion électrique.

INSTALLATION DU BLOC-BATTERIE DANS L'ASPIRATEUR

1. En tenant la batterie par le devant, glissez-la doucement dans le compartiment inférieur et alignez les glissières de la batterie et le compartiment inférieur (Figure F).
2. Les connecteurs sont à ressort. La batterie devra être poussée en position.
3. Bloquez la batterie en position en tournant le bouton de verrouillage dans le sens horaire. Le bouton devrait se trouver à la verticale comme illustré (Figure G).

INDICATEUR DE NIVEAU DE CHARGE

L'indicateur de niveau de charge indique le voltage approximatif entre une charge pleine (42 V) et le niveau de charge où la batterie s'éteindra (environ 28 V). Lorsqu'on appuie sur le bouton de test, d'un à cinq voyants s'allument et indiquent le niveau de charge actuel de la batterie (Figure H) :

- 5 voyants allumés : 100 %
- 4 voyants allumés : 80 %
- 3 voyants allumés : 60 %
- 2 voyants allumés : 40 %
- 1 voyant allumé : 20 %

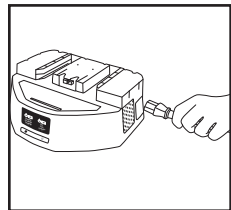

Figure A

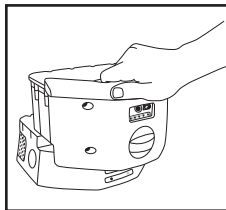

Figure B

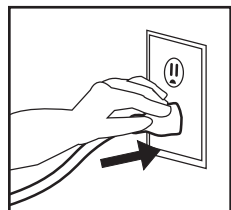

Figure C

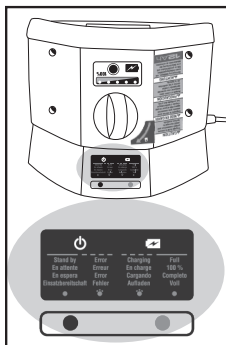

Figure D

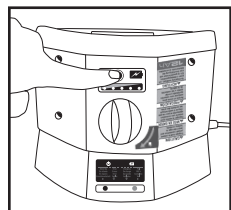

Figure E

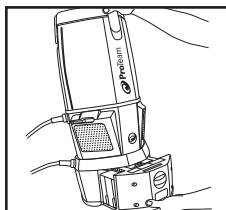

Figure F

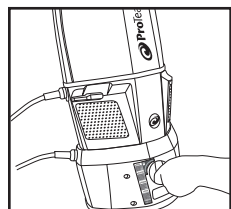

Figure G

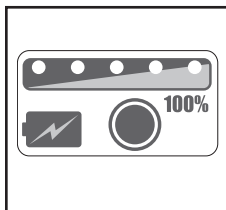

Figure H

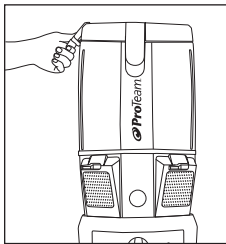

Figure A

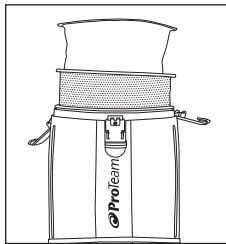

Figure B

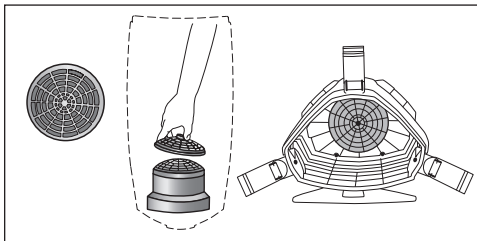

Figure C

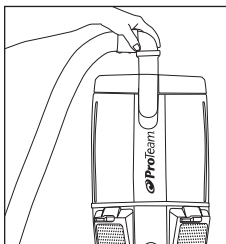

Figure D

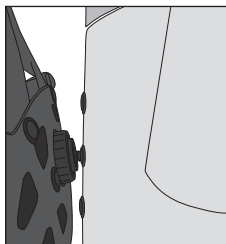

Figure E

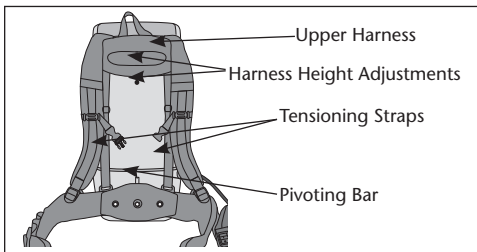

Figure F

OPERATING INSTRUCTIONS

QUICK START

1. Unlatch the 3 clamps on the top of the unit and remove cap (Figure A).
2. Remove filters (Figure B).
3. Check to make sure the Dome Filter did not shift during shipping (Figure C).
4. Replace the Intercept Micro Filter and the Micro Cloth Filter into the vacuum (Figure B).
5. Replace the cap and relatch the 3 clamps (Figure A).
6. Push the hose into the cap opening (Figure D).

HARNES HEIGHT ADJUSTMENT

1. Upper harness should sit between shoulder blades for most comfortable fit. The unit was shipped with the upper harness in the middle position. If you are a tall user, you will need to move the position up. If you are a shorter user, you will need to move the position down (See side view of vacuum and harness Figure E).
2. To move the upper harness, loosen the tensioning straps (Figure F). Then using a #3 Phillips screwdriver, unthread the screw from the unit. It is located in center of upper harness (Figure F).
3. The upper pad should be secured by screwing all the way in.

BACKPACK ERGONOMICS

- The weight of the vacuum should be evenly distributed on your hips.
- Adjust the padded waist belt and shoulder straps for a custom fit.
- The areas on the harness that touch the user are made from breathable mesh material to keep the operator cool.
- The on/off switch is conveniently located on the waist belt of the backpack vacuum. The switch box is secured to the waist belt with Velcro® running through the top and bottom of switch box and then to the inside of the waist belt.
- Use the proper attachments for the job. ProTeam has attachments to perform most jobs without requiring you to bend over or getting into difficult positions.
- The padded articulating harness design provides increased range of motion during detail and overhead work reducing operator fatigue and increasing productivity.

INSTRUCCIONES DE FUNCIONAMIENTO

INTRODUCCIÓN

1. Destrahe los 3 sujetadores que están en la parte superior de la unidad y retire la tapa (Figura A).
2. Retire los filtros (Figura B).
3. Revise para asegurarse de que el filtro de domo no se movió durante el envío (Figura C).
4. Cambie el filtro *Intercept* Micro Filter y el microfiltro de tela en la aspiradora (Figura B).
5. Vuelva a colocar la tapa y a trabar los 3 sujetadores (Figura A).
6. Presione la manguera en el orificio de la tapa (Figura D).

AJUSTE DE LA ALTURA DEL ARNÉS

1. El arnés superior debe apoyar entre los omóplatos para tener un calce más confortable. La unidad fue despachada con el arnés superior en la posición media. Si usted es alto, tendrá que mover la posición hacia arriba. Si no es tan alto, tendrá que mover la posición hacia abajo (Ver vista lateral de aspiradora y arnés Figura E).
2. Para mover el arnés superior, afloje las correas de tensión (Figura F). Luego, y usando un destornillador Phillips #3, afloje el tornillo de la unidad. Se encuentra en el medio del arnés superior (Figura F).
3. La almohadilla superior se debe sujetar atornillándola todo hasta.

ERGONOMÍA DE LA MOCHILA

- El peso de la aspiradora debe distribuirse uniformemente sobre las caderas.
- Ajuste el cinturón acolchado y las correas de los hombros para un ajuste personalizado.
- Las áreas del arnés que están en contacto con el usuario están hechas de un material de malla respirable para que el operador no sufra calor.
- El interruptor de encendido/apagado está convenientemente ubicado sobre la correa de cintura de la aspiradora de mochila. La caja de interruptor está asegurada a la correa de cintura con Velcro® que se extiende por la parte superior e inferior de la caja de interruptor y luego hasta el interior de la correa de cintura.
- Use los accesorios adecuados para el trabajo. ProTeam tiene accesorios para realizar la mayoría de los trabajos sin que deba doblarse o adoptar posiciones difíciles.
- El diseño articulado y acolchado del arnés posibilita un mayor rango de movimiento durante trabajos de detalle y elevados, reduciendo el cansancio del operador y aumentando la productividad.

MODE D'EMPLOI

DÉMARRAGE RAPIDE

1. Ouvrez les 3 attaches sur le dessus de l'appareil et retirez le couvercle (Figure A).
2. Retirez les filtres (Figure B).
3. Vérifiez que le filtre en dôme n'a pas bougé durant l'expédition (Figure C).
4. Installez le microfiltre *Intercept* et le microfiltre en tissu dans l'aspirateur (Figure B).
5. Remplacez le couvercle et fermez les 3 attaches (Figure A).
6. Insérez le tuyau dans l'orifice du couvercle (Figure D).

AJUSTEMENT DE LA HAUTEUR DU HARNAIS

1. Pour un confort optimal, le harnais supérieur devrait reposer entre les omoplates. Sur cet appareil, le harnais est présentement à la position médiane. Si vous êtes une personne de grande taille, remontez le harnais. Si vous êtes une personne de plus petite taille, baissez le harnais (voir l'aspirateur et le harnais vus de côté, Figure E).
2. Pour remonter le harnais, desserrez les courroies de serrage (Figure F). À l'aide d'un tournevis à tête étoilée #3, dévissez la vis située au centre du harnais supérieur (Figure F).
3. Le coussinet supérieur doit être fixé en vissant la vis.

ERGONOMIE DE L'ASPIRATEUR DORSAL

- Le poids de l'aspirateur devrait être réparti uniformément sur vos hanches.
- Réglez le ceinturon rembourré et les bandoulières pour un confort optimal.
- Les sections du harnais qui touchent l'utilisateur sont faites de tissu maille qui respire afin que l'opérateur n'ait pas trop chaud.
- L'interrupteur En M./Arrêt (On/Off) est situé sur la sangle ceinture de l'aspirateur dorsal. Le boîtier de l'interrupteur est fixé à la sangle ceinture par une bande Velcro® passant par le haut et le bas du boîtier puis par la sangle ceinture.
- Utilisez les accessoires convenant au travail à effectuer. ProTeam offre des accessoires adaptés à la plupart des travaux et conçus pour vous éviter de vous pencher ou d'adopter une position inconfortable.
- Le harnais articulé et matelassé permet à l'opérateur de bouger librement lorsqu'il nettoie des endroits difficiles d'accès ou en hauteur, ce qui réduit la fatigue de l'opérateur et accroît la productivité.

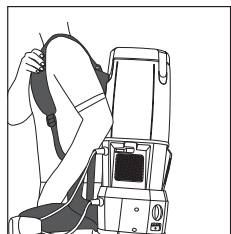

Figure G

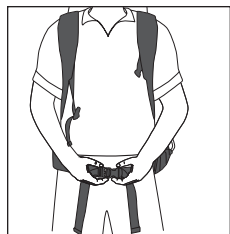

Figure H

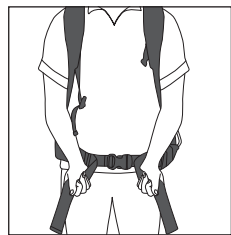

Figure I

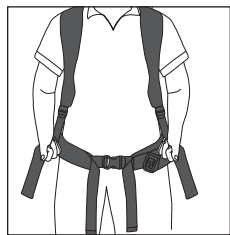

Figure J

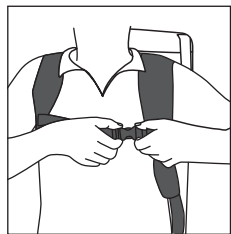

Figure K

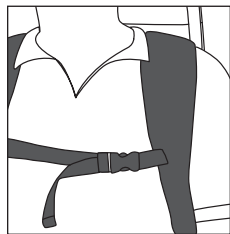

Figure L

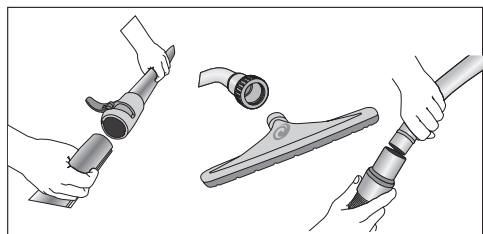

Figure M

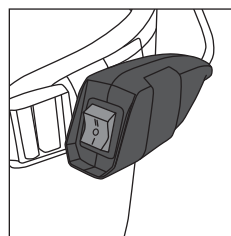

Figure N



Figure O

OPERATING INSTRUCTIONS

WEARING THE BACKPACK VACUUM

1. Loosen the shoulder straps and the waist belt. Lift the vacuum and slide your arms through the straps (Figure G). The upper harness can also be adjusted by tightening or loosening the upper harness buckles for a custom fit.
2. Connect the waist strap (Figure H).
3. Tighten the waist belt by grabbing the ends of the straps and pulling each end toward each other and then directly outward from the center of the body. It is very important that the weight of the unit be concentrated on your hips rather than your shoulders (Figure I).
4. Adjust the shoulder straps so that the unit fits comfortably, but the weight is still concentrated on your hips (Figure J).
5. Connect the sternum strap buckle (Figure K) and slide the strap up or down on the strap for the best fit (Figure L).

OPERATING THE BACKPACK VACUUM

1. Fasten the ends of the wands together. Pull back to open purple latch on lower half of the wand. Find the notch on the inside of lower half and the groove on the outside of the upper half - they must align. Insert the upper half into the lower by aligning the notch and groove. To tighten into position, close the purple latch when wand is at desired height (Figure M). If wand does not stay at desired height, pull open the purple latch, tighten the Phillips screw as necessary, and close the purple latch again.
2. Attach the floor tool to end of wand. Align the brass ring with the groove on the floor tool to ensure a secure fit (Figure M).
3. Twist the wand into the end of the hose (Figure M).
4. Turn the unit on to desired power level (I = low speed, II = high speed), and proceed with vacuuming.
5. The on/off switch is conveniently located on the waist belt of the backpack vacuums (Figure N).

PROPER VACUUMING MOTION FOR LARGE AREAS

1. Begin with the wand parallel to your body.
2. Draw the top of the wand in toward your waist and twist at the waist walking backward or forward, in a side-to-side motion (Figure O).
3. The motion is similar to mopping and keeps the upper body and arms from tiring.

INSTRUCCIONES DE FUNCIONAMIENTO

USO DE LA ASPIRADORA TIPO MOCHILA

1. Afloje las correas de los hombros y las correas de la cintura. Levante la aspiradora y meta los brazos entre las correas (Figura G). El arnés superior también puede ajustarse ajustando o aflojando sus hebillas para tener un calce personalizado.
2. Conecte las correas de la cintura (Figura H).
3. Ajuste la correa de cintura tomando los extremos de las correas y tirando de cada extremo hacia el otro y luego directamente hacia afuera desde el centro del cuerpo. Es muy importante que el peso de la unidad se concentre en sus caderas y no en sus hombros (Figura I).
4. Ajuste las correas de los hombros para que la unidad se acomode bien, pero con el peso siempre concentrado en las caderas (Figura J).
5. Conecte la hebilla de la correa ajustable al esternón (Figura K) y deslice dicha correa hacia arriba o hacia abajo por la otra correa para lograr el mejor ajuste posible (Figura L).

FUNCIONAMIENTO DE LA ASPIRADORA TIPO MOCHILA

1. Fije juntos los extremos de los tubos. Jale hacia atrás para abrir el sujetador púrpura ubicado en la mitad inferior del tubo. Encuentre la muesca ubicada en el interior de la mitad inferior y la ranura ubicada en el exterior de la mitad superior. La muesca y la ranura deben estar alineadas. Inserte la mitad superior en la mitad inferior alineando la muesca y la ranura. Para realizar el apriete en la posición correcta, cierre el sujetador púrpura cuando el tubo esté a la altura deseada (Figura M). Si el tubo no permanece a la altura deseada, jale el sujetador púrpura para abrirlo, apriete el tornillo Phillips según sea necesario y cierre de nuevo el sujetador púrpura.
2. Conecte la herramienta de piso al extremo del tubo. Alinee el aro de bronce con la muesca en la herramienta de piso para garantizar un ajuste seguro (Figura M).
3. Gire el tubo en el extremo de la manguera. (Figura M)
4. Encienda la unidad al nivel de potencia deseado (I = baja velocidad, II = alta velocidad) y comience a aspirar.
5. El interruptor de encendido/apagado está ubicado convenientemente en la correa de la cintura de las aspiradoras tipo mochila (Figura N).

MOVIMIENTO DE ASPIRACIÓN ADECUADO PARA ÁREAS GRANDES

1. Comience con el tubo paralelo a su cuerpo.
2. Lleve la parte superior del tubo hacia su cintura y gire la cintura mientras camina hacia atrás o hacia delante, con un movimiento de lado a lado (Figura O).
3. El movimiento es similar a trapear y evita que la parte superior del cuerpo y los brazos se cansen.

MODE D'EMPLOI

PORT DE L'ASPIRATEUR DORSAL

1. Desserrez les bandoulières et le ceinturon. Soulevez l'aspirateur et placez les sangles sur vos épaules (Figure G). Pour un ajustement sur mesure, resserrez ou desserrez les boucles sur le harnais.
2. Bouclez le ceinturon (Figure H).
3. Resserrez la ceinture en agrippant les extrémités des courroies et en les tirant l'une vers l'autre, puis vers l'extérieur. Il est très important que le poids de l'appareil repose sur vos hanches plutôt que vos épaules (Figure I).
4. Ajustez les bandoulières de manière à ce que le port de l'appareil soit confortable, mais que son poids soit toujours concentré sur vos hanches (Figure J).
5. Bouclez la courroie de sternum (Figure K) et glissez la sangle vers le haut ou vers le bas pour un meilleur ajustement (Figure L).

UTILISATION DE L'ASPIRATEUR DORSAL

1. Attachez ensemble les extrémités du tube-rallonge. Tirez pour ouvrir le loquet pourpre sur la partie inférieure du tube. Repérez l'encoche sur la paroi intérieure du tube du bas et la rainure sur la paroi extérieure du tube du haut - elles doivent être alignées. Insérez le tube du haut dans le tube du bas en alignant l'encoche et la rainure. Serrez en position, puis fermez le loquet pourpre lorsque le tube-rallonge a atteint la longueur désirée (Figure M). Si le tube-rallonge ne demeure pas à la hauteur désirée, ouvrez le loquet pourpre, puis serrez-le à l'aide d'un tournevis Phillips si nécessaire. Refermez ensuite le loquet pourpre.
2. Attachez l'accessoire de plancher à l'extrémité du tube. Alignez l'anneau en laiton sur cannelure de l'accessoire afin d'obtenir une bonne fixation (Figure M).
3. Avec un mouvement de torsion, fixez le tube à l'extrémité du boyau (Figure M).
4. Mettez l'aspirateur de puissance souhaité (I = basse vitesse, II = haute vitesse) en marche et effectuez le travail.
5. Le commutateur marche/arrêt se situe sur le ceinturon de l'aspirateur dorsal (Figure N).

COMMENT PASSER L'ASPIRATEUR SUR UNE GRANDE SURFACE

1. Placez le tube d'aspiration parallèlement à votre corps.
2. Tirez le haut du tube vers votre taille, puis tournez votre taille pendant que vous marchez vers l'arrière ou l'avant, en effectuant un mouvement de va-et-vient latéral (Figure O).
3. Ce mouvement est semblable à celui utilisé pour passer la vadrouille et diminue la fatigue du haut du corps et des bras.

OPERATING INSTRUCTIONS

TROUBLESHOOTING

1. If the vacuum will not operate, check the following:
 - a. The battery pack connection to the vacuum.
 - b. The battery pack is charged.
 - c. That the switch is in the "High (II)" or "Low (I)" position and functioning properly.
2. If the battery pack is not charging, check that the charger is plugged into an electrical outlet and that the battery is properly connected to the charger.
Note: The battery pack may be in stand by mode for approximately an hour before charging to allow the internal temperature to cool.
3. If the exhaust air from the bottom of the vacuum is warmer than usual, check, clean or replace all four filters.
4. If loss of suction occurs, check the following:
 - a. Check that debris is not plugging the hose, wand, and/or floor tool.
 - b. Check, clean or replace the four types of filters (Intercept Micro Filter, Micro Cloth Filter, Dome filter, and Exhaust filters made from HEPA media).
 - c. Check that the hose cuffs are fitting tightly on the hose and are not cracked.
 - d. Check that the cap is properly attached to the vacuum body.
5. If the charger's LED indicator is off and there is no output voltage when plugged in, check both ends of the power cord.
6. If the vacuum automatically switches between High and Low speed every few seconds and then shuts down, check the following:
 - a. Check that debris is not clogging the hose, wand, and/or floor tool.
 - b. Check, clean, or replace the four types of filters (Intercept Micro Filter, Micro Cloth Filter, Dome Filter, and Exhaust filters made from HEPA media). Take note that fine dust can clog a filter and reduce airflow.

INSTRUCCIONES DE FUNCIONAMIENTO

RESOLUCIÓN DE PROBLEMAS

1. Si la aspiradora no funciona, revise lo siguiente:
 - a. La conexión del paquete de batería a la aspiradora.
 - b. Que el paquete de batería esté cargado.
 - c. Que el interruptor esté en la posición "alta (II)" o "baja (I)" y funcionando de manera adecuada.
2. Si el paquete de baterías no se está cargando, verifique que el cargador esté enchufado en la toma de corriente y que la batería esté adecuadamente conectada al cargador.
Nota: Antes de cargar, puede que la batería esté en modo de espera durante aproximadamente una hora adicional para dejar que se enfríe.
3. Si el aire de salida de la parte inferior de la aspiradora está más caliente de lo habitual, verifique, limpie o reemplace los cuatro filtros.
4. Si hay pérdida de succión:
 - a. Revise que no haya escombros o basuras tapando la manguera, el tubo y o el aditamento de piso.
 - b. Revise, limpie o reemplace los cuatro filtros: el filtro *Intercept* Micro Filter, el microfiltro, filtro de domo y el filtro de medios HEPA.
 - c. Revise que las piezas de unión de la manguera se ajusten bien a la manguera y que no estén agrietadas.
 - d. Revise que la tapa esté bien colocada al cuerpo de la aspiradora.
5. Si el indicador LED del cargador está apagado y cuando se enchufa no hay voltaje de salida, verifique ambos fines del cable de eléctrico.
6. Si la aspiradora cambia automáticamente entre velocidad Alta y Baja cada pocos segundos y luego se apaga, compruebe lo siguiente:
 - a. Compruebe que no haya residuos obstruyendo la manguera, el tubo extensor y/o la herramienta para pisos.
 - b. Compruebe, limpie o reemplace los cuatro tipos de filtros (filtro *Intercept* Micro, microfiltro de tela, filtro de domo y filtros de escape hechos con medios HEPA). Tenga presente que el polvo fino puede obstruir un filtro y reducir el caudal de aire.

MODE D'EMPLOI

RÈGLEMENT DES PROBLÈMES

1. Si l'aspirateur ne fonctionne pas, vérifiez:
 - a. La connexion entre le bloc-batterie et l'aspirateur
 - b. Si la charge du bloc-batterie est adéquate.
 - c. Si l'interrupteur est à la position HAUTE (II) ou BASSE (I) et fonctionne correctement.
2. Si le bloc-batterie ne se charge pas, vérifiez que le chargeur est branché dans une prise et que la batterie est correctement branchée dans le chargeur.
Note : Avant de procéder à la recharge d'une pile, celle-ci pourrait entrer en mode de veille pendant environ une heure supplémentaire afin de permettre le refroidissement.
3. Si l'air évacué par le bas de l'aspirateur est plus chaud que d'habitude, vérifiez, nettoyez ou remplacez les quatre filtres.
4. S'il y a perte de suction:
 - a. Vérifiez qu'aucune saleté n'obstrue le tuyau, le tube-rallonge et les accessoires.
 - b. Vérifiez, nettoyez ou remplacez les quatre filtres (microfiltre *Intercept*, le filtre en tissu, filtre en dôme et filtre média HEPA).
 - c. Vérifiez que les bagues sur le tuyau sont bien serrées et intactes.
 - d. Vérifiez que le bouchon est correctement fixé sur le boîtier.
5. Si le voyant DEL du chargeur est éteint et qu'il n'y a aucune tension de sortie lorsque le chargeur est branché, vérifiez les deux fins du cordon d'électrique.
6. Si l'aspirateur passe automatiquement de la haute à la basse vitesse à intervalles de quelques secondes, puis s'éteint, effectuez les vérifications suivantes :
 - a. Vérifiez s'il n'y a pas des débris qui obstruent le tuyau flexible, le tuyau droit ou les accessoires de plancher.
 - b. Vérifiez, nettoyez ou remplacez les quatre types de filtres (le filtre *Intercept* Micro, le filtre Micro Cloth, le dôme filtrant et les filtres d'échappement HEPA). Prenez note que les fines particules de poussière peuvent boucher un filtre et obstruer le débit d'air.

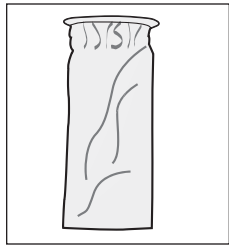

Figure A

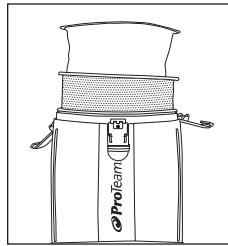

Figure B

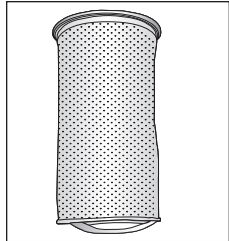

Figure C

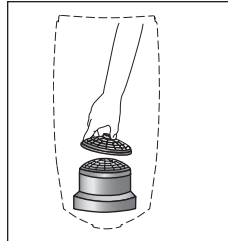

Figure D

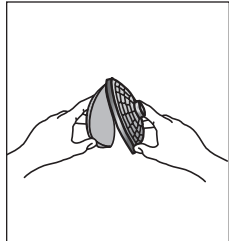

Figure E

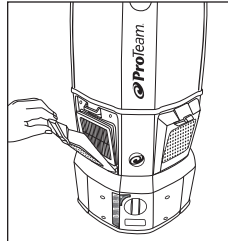

Figure F

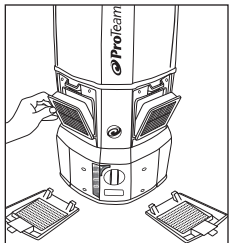

Figure G

FILTER MAINTENANCE

1. Empty and inspect the Intercept Micro Filter every time you start and finish vacuuming (Figure A). Replace if necessary. A clogged and dirty filter restricts airflow and results in reduced suction and overheating.
2. To replace the Intercept Micro Filter, slide filter into the Cloth Filter and secure into vacuum (Figure B).
3. Once a month, or as necessary, hand or machine wash the Cloth Filter and let it air dry. DO NOT put it in the dryer (Figure C).
4. Once a week, or as necessary, clean the Dome Filter.
 - a. First, remove the Intercept Micro Filter and Cloth Filter. Reach into the vacuum body and pull the top piece of the Dome Filter off and remove the foam media (Figure D).
 - b. Shake it out, rinse it and let it air dry thoroughly (Figure E).
 - c. Once dry, replace and firmly snap the top piece of the Dome Filter into place.
5. Once every two weeks, or as necessary, inspect the HEPA media filters. When the filter becomes discolored, replace it with a new filter. For best results, this filter should be replaced every 6 months.
6. To inspect or replace the HEPA media filter, rotate the latch from the horizontal to vertical position and pivot the top of the door away from the vacuum body (Figure F). Grasp the plastic housing on the HEPA media filter and remove from the vacuum (Figure G).
7. To replace the filter door, align the 2 tabs to the housing and press in place, then rotate upward. Be sure the filter is firmly seated by lightly pressing down on the door as you rotate the latch from the vertical to the horizontal position. The door should be flush with the vacuum housing if installed correctly.

MANTENIMIENTO DEL FILTRO

1. Vacíe e inspeccione el filtro Intercept Micro Filter cada vez que comience y termine de aspirar (Figura A). Cámbielos si fuese necesario. Un filtro obstruido y sucio restringe el flujo de aire y provoca menor succión y sobrecalentamiento.
2. Para cambiar el filtro Intercept Micro Filter, colóquelo en el filtro de tela y fíjelo a la aspiradora (Figura B).
3. Una vez al mes o según sea necesario, lave a mano o a máquina el filtro de tela y déjelo secar al aire; no lo coloque en la secadora (Figura C).
4. Una vez a la semana, o según sea necesario, limpie el filtro de domo.
 - a. Primero, retire el filtro Intercept Micro Filter y el filtro de tela. Meta la mano en el cuerpo de la aspiradora y saque la pieza superior del filtro de domo y saque el medio de espuma (Figura D).
 - b. Sacúdalo, enjuáguelo y déjelo secar al aire por completo (Figura E).
 - c. Una vez que seca, reemplaza y ajuste la pieza superior del filtro de domo en su lugar.
5. Cada dos semanas, o según las necesidades, revise los filtros de medios HEPA. Cuando el filtro se descolore, reemplácelo por un filtro nuevo. Para obtener los mejores resultados, este filtro debe cambiarse cada 6 meses.
6. Para inspeccionar o reemplazar el filtro de medios HEPA, rote el pestillo desde la posición horizontal hasta la posición vertical y pivote la parte superior de la puerta alejándola del cuerpo de la aspiradora (Figura F). Agarre la carcasa de plástico ubicada sobre el filtro de medios HEPA y retírela de la aspiradora (Figura G).
7. Para reinstalar la puerta del filtro, alinee las 2 lengüetas con la carcasa, presione hasta la posición correcta y luego rote hacia arriba. Asegúrese de que el filtro esté firmemente asentado presionando ligeramente hacia abajo sobre la puerta mientras rota el pestillo desde la posición vertical hasta la posición horizontal. La puerta deberá estar al ras con la carcasa de la aspiradora si se ha instalado correctamente.

ENTRETIEN DES FILTRES

1. Videz et examinez les filtres *Intercept* avant de passer l'aspirateur et après (Figure A). Remplacez-les au besoin. Un filtre sale ou bouché restreint le débit d'air, ce qui réduit la suction et entraîne une surchauffe.
2. Pour remplacer le microfiltre *Intercept*, glissez-le dans le filtre en tissu et fixez-le dans l'aspirateur (Figure B).
3. Une fois par mois, ou selon les besoins, lavez le filtre à la main ou à la machine et laissez sécher à l'air. Ne le mettez pas dans une sècheuse (Figure C).
4. Une fois par semaine, ou selon les besoins, lavez le filtre en dôme.
 - a. D'abord, retirez le microfiltre *Intercept* et le filtre en tissu. Insérez votre main dans le corps de l'aspirateur et tirez la partie supérieure du filtre en dôme et enlevez la mousse (Figure D).
 - b. Secouez, rincez et laissez sécher à l'air complètement (Figure E).
 - c. Sécher, remplace une fois et remettez en place la partie supérieure du filtre en dôme en appuyant fermement dessus.
5. Toutes les deux semaines, ou au besoin, vérifiez les filtre média HEPA en tissu. Quand le filtre est décoloré, remplacez-le. Pour de meilleurs résultats, ce filtre devrait être remplacé tous les 6 mois.
6. Pour inspecter ou remplacer le filtre média HEPA, tourner le loquet de l'horizontal à la verticale, puis tirer sur le haut de la portière pour l'ouvrir (Figure F). Saisir le cadre de la portière du filtre HEPA pour le sortir de l'aspirateur (Figure G).
7. Pour remettre la portière du filtre en place, aligner les deux pattes avec le boîtier, enclencher la portière en position, puis refermer la portière en poussant vers le haut. S'assurer que le filtre repose fermement dans son siège en appuyant légèrement vers le bas de la portière à mesure que l'on tourne le loquet de la verticale à l'horizontale. Si elle bien installée, la portière devrait être au même niveau que le boîtier de l'aspirateur.

To Reorder Filters:

Contact your local ProTeam distributor.
Contact ProTeam Customer Service at 866.888.2168
for directions on finding a local distributor.
Filters can also be purchased on proteam.emerson.com.

Reorder # 107314 Intercept Micro Filter (open)
Reorder # 107374 Intercept Micro Filter (closed)
Reorder # 834072 Micro Cloth Filter
Reorder # 107315 HEPA Media Filter (2 pk)

Para pedir filtros:

Contacte su ProTeam distribuidor local.
Contacte ProTeam servicio de atención al cliente en 866.888.2168
para direcciones en encontrar un distribuidor local.
Los filtros también pueden ser comprados en proteam.emerson.com.

Pedido # 107314 Filtro Intercept Micro (abrir)
Pedido # 107374 Filtro Intercept Micro (cerrado)
Pedido # 834072 Filtro Micro Cloth
Pedido # 107315 Filtro de Medios HEPA (2 pk)

Pour commander des filtres :

Contacter votre distributeur local de ProTeam.
Contacter ProTeam le service clientèle à 866.888.2168
pour les directions sur trouver un distributeur local.
Les filtres peuvent être aussi achetés sur proteam.emerson.com.

Commandez # 107314 Filtre Intercept Micro (ouvrir)
Commandez # 107374 Filtre Intercept Micro (fermé)
Commandez # 834072 Filtre Micro Cloth
Commandez # 107315 Filtre HEPA en tissu (2)

RECOMMENDED PREVENTIVE MAINTENANCE

⚠️ WARNING

- CHECK the condition of all electrical cords before each use.
- Remove the battery from the vacuum when performing any maintenance.

UPON RECEIPT

Check unit for any defects, missing or broken parts. Call ProTeam with this information, along with any questions you may have.

DAILY/AFTER EACH USE

Check Intercept Micro Filter. Replace or empty if full. Use only genuine ProTeam replacement filters to ensure optimal performance, achieve improved indoor air quality, and to maintain a valid vacuum warranty. Check Micro Cloth Filter. If dirty, rinse out and air dry before replacing back into vacuum. All filters must be in place to operate vacuum. This will optimize airflow and prevent the motor from laboring.

PERIODICALLY

Check harness for fit and comfort. Replace lost or damaged pieces.

ELECTRICAL CORD CARE

NEVER stretch the cord tightly between the charger and the outlet. A cord that is stretched or pulled may not function properly, can damage the cord or plug, and creates a tripping hazard. If the supply cord is damaged, it should be replaced.

If the connectors on the charger are damaged, the charger should be replaced. Contact ProTeam, or an authorized ProTeam distributor, for instructions on ordering replacement components.

PROPER STORAGE

When the vacuum is not in use, the vacuum, charger, battery pack, and accessories should be stored indoors and in a dry place. Take appropriate safety measures to store battery products in a cool environment and never store in a vehicle or trunk or expose to temperatures over 122°F (50°C).

MANTENIMIENTO PREVENTIVO RECOMENDADO

⚠️ ADVERTENCIA

- VERIFIQUE el estado de todos los cables eléctricos antes de cada uso.
- Retire la batería de la aspiradora para efectuar tareas de mantenimiento.

AL RECIBIR EL ARTEFACTO

Verifique el aparato para detectar cualquier defecto o pieza faltante o rota. Llame a ProTeam para proporcionarle esta información, junto con cualquier pregunta que tenga.

DIARIAMENTE/DESPUÉS DE CADA USO

Revise el Micro Filtro Intercept. Vacíelo/sáquelo si está lleno. Use Sólo los filtros de repuesto ProTeam legítimos para asegurar el rendimiento óptimo, lograr una mejor calidad del aire interior y mantener una garantía de aspiración válida. Para que la garantía permanezca vigente, se deben usar filtros Intercept Micro en todas las aspiradoras ProTeam. Examine el filtro Micro Cloth. Si está sucio, enjuáguelo y déjelo secar al aire antes de volver a colocarlo en la aspiradora. Todos los filtros deben estar colocados para hacer funcionar la aspiradora. Esto optimiza el flujo de aire e impide que el motor trabaje excesivamente.

PERIÓDICAMENTE

Verifique el arnés para asegurarse que sea del tamaño adecuado y cómodo. Reemplace cualquier pieza faltante o dañada.

CUIDADO DEL CABLE ELÉCTRICO

NUNCA estire mucho el cable entre el cargado y la toma de corriente. cable que es estirado o jalado probablemente no funcionará adecuadamente, puede dañar el cable o la toma de corriente y crea un riesgo para la seguridad. Si el cable de alimentación está dañado, debería reemplazarse.

Si conectores del ar cargador dañado, el cargador debe serreemplazado. Contacto ProTeam o con un distribuidor autorizado de ProTeam, para obtener instrucciones sobre cómo solicitar componentes de repuesto.

ALMACENAMIENTO ADECUADO

Cuando la aspiradora no se está usando, la aspiradora, el cargador, el paquete de baterías y los accesorios deben ser guardados en el interior y en un lugar seco. Tome las medidas de seguridad apropiadas para almacenar los productos de la batería en un entorno frío y nunca los guarde en un vehículo o una cajuela o los exponga a temperaturas superiores a 122°F (50°C).

ENTRETIEN PRÉVENTIF RECOMMANDÉ

⚠️ MISE EN GARDE

- VÉRIFIEZ l'état de tous les cordons électriques avant chaque utilisation.
- Enlevez la batterie de l'aspirateur avant de faire toute tâche d'entretien.

À LA RÉCEPTION

Vérifiez si l'appareil est défectueux, s'il manque des pièces ou s'il y a des pièces brisées. Contactez ProTeam pour les en informer ou si vous avez des questions.

ENTRETIEN QUOTIDIEN/APRÈS CHAQUE UTILISATION

Vérifiez le filtre Intercept Micro. N'utilisez que de véritables filtres de rechange ProTeam afin d'assurer une performance optimale, d'améliorer la qualité de l'air à l'intérieur et de maintenir la validité des garanties. Vérifiez le filtre en tissu. S'il est sale, rincez-le et laissez-le sécher à l'air avant de le remettre dans l'aspirateur. Assurez-vous que tous les filtres sont en place avant d'utiliser l'aspirateur. Cela assurera une bonne succion et empêchera le moteur de forcer.

PÉRIODIQUEMENT

Vérifiez l'ajustement et le confort du harnais. Remplacez les pièces perdues ou endommagées.

ENTRETIEN DU CORDON ÉLECTRIQUE

NE TENDEZ JAMAIS le cordon entre le chargeur et la prise à son maximum. Un cordon trop tendu ne fonctionnera pas correctement, pourra endommager le cordon ou la prise et créer aussi un danger. Quelqu'un pourrait s'y accrocher les pieds. Si le cordon d'alimentation est endommagé, on doit le réparer sur-le-champ.

Si des connecteurs sur le chargeur ar endommagé, il doit être remplacé. Contacter ProTeam ou un distributeur agréé ProTeam, pour des instructions sur la commande des pièces de rechange.

RANGEMENT

Lorsque l'aspirateur, le chargeur, le bloc-batterie et les accessoires ne sont pas utilisés, rangez-les à l'intérieur dans un endroit sec. Prenez les mesures de sécurité qui s'imposent pour ranger les batteries dans un endroit frais. Ne les rangez jamais dans un véhicule ou un coffre de véhicule et ne les exposez pas à des températures au-dessus de 122°F (50°C).

LIMITED WARRANTY

This limited warranty applies to all ProTeam®, Inc. products, including, without limitation, Backpacks, Canisters, Hipstyles, Uprights, Air Movers, and Wet/Dry product lines, and certain batteries and chargers (collectively, the “**products**”). Specific warranty terms for certain product parts, motors, batteries and accessories are stated below.

If you have any questions or need assistance regarding the warranty of your product, please call ProTeam Customer Service department at (866) 888-2168 between the hours of 8:00 a.m. - 5:00 p.m. Central Time or at any time via email or fax. Customer service hours may vary and will be updated on the ProTeam website at proteam.emerson.com.

Limited Warranty

ProTeam, Inc., located at 8100 W. Florissant Ave, Building T, St. Louis, MO 63136 (“**ProTeam**” or “**we**”) warrants to the original purchaser only (“**you**” or “**your**”), subject to “**Warranty Exclusions**” (as applicable), that the product parts, motor, battery and/or charger identified below will be free from defects in materials and workmanship, including labor costs in connection therewith, when under normal use and service beginning on the original date of purchase and continuing for the corresponding period (each a “**Warranty Period**”). This limited warranty terminates if you transfer the product to any other person or entity.

Molded Body Parts

- All molded body parts, except as indicated below – expected lifetime of the product
 - Super HalfVac® Pro - 3 years
 - All Uprights – 3 years

Motors

- Backpacks (other than specified below), Canisters, Uprights and GoCartVac® products – 3 years or 1400 hours, whichever comes first, subject to your compliance with the following carbon brush replacement and maintenance schedule. Proof of such compliance may be required:
 - 1st change – after the first 800 hours of operation
 - 2nd change – after the next 400 hours of operation
 - 3rd change – after the next 200 hours of operation
- ProGuard® Wet/Dry 10, 15, 16 MD, 20 – 3 years or 1400 hours, whichever comes first, subject to your compliance with the following carbon brush replacement and maintenance schedule. Proof of such compliance may be required:
 - 1st change – after the first 400 hours of operation
 - 2nd change – after the next 400 hours of operation
 - 3rd change – after the next 300 hours of operation
- Super HalfVac Pro – 1 year
- GoFree® Flex Pro & GoFree Flex Pro II – 2 years
- ProForce® Uprights – brush roll motor – 2 years
- ProGuard 4 Portable Wet/Dry – 1 year
- ProGuard LI 3 Cordless – 1 year
- ProBlitz® AirMovers – 3 years
- FreeFlex® – 2 years

Batteries, Chargers and Battery Packs

- GoFree Flex Pro & GoFree Flex Pro II 6Ah battery pack – 1 year
- GoFree Flex Pro & GoFree Flex Pro II 12Ah battery pack and charger – 2 years
- GoCartVac batteries – 6 months
- GoCartVac charger and battery control module – 1 year
- ProGuard LI 3 – 1 Year on battery and charger
- FreeFlex® – 2 years

Component Parts

- All component parts not otherwise listed above – 3 years

GARANTIA LIMITADA

Esta garantía limitada se aplica a todos los productos ProTeam®, Inc., incluyendo, sin limitación, las aspiradoras tipo mochila, las aspiradoras de trineo, las aspiradoras estilo cadera, las aspiradoras verticales, los desplazadores de aire y las líneas de productos para residuos secos/mojados, así como ciertas baterías y cargadores (colectivamente, los “**productos**”). Los términos específicos de la garantía para ciertas piezas de los productos, motores, baterías y accesorios se indican a continuación.

Si tiene alguna pregunta o necesita asistencia en relación con la garantía de su producto, sírvase contactar al departamento de Servicio al Cliente de ProTeam llamando al (866) 888-2168 entre las horas de 8:00 a.m. y 5:00 p.m. Hora Central o en cualquier momento por correo electrónico o fax. El horario de servicio al cliente podrá variar y se actualizará en el sitio web de ProTeam en proteam.emerson.com.

Garantía Limitada

ProTeam, Inc., radicada en 8100 W. Florissant Ave, Building T, St. Louis, MO 63136 (“**ProTeam**” o “**nosotros**”), garantiza solamente al comprador original (“**usted**” o “**su**”), sujeto a las “**Exclusiones de la Garantía**” (según sean aplicables), que las piezas de los productos, el motor, la batería y/o el cargador que se indican a continuación estarán libres de defectos de materiales y fabricación, incluyendo los costos de mano de obra relacionados con los mismos, cuando estén bajo uso y servicio normal comenzando en la fecha de compra original y continuando durante el período correspondiente (cada uno de ellos un “**Período de Garantía**”). Esta garantía limitada finaliza si usted transfiere el producto a cualquier otra persona o entidad.

Piezas Moldeadas en la Carcasa

- Todas las piezas moldeadas en la carcasa, excepto según se indica a continuación: el tiempo de vida útil esperado del producto
 - Super HalfVac® Pro: 3 años
 - Todas las aspiradoras verticales: 3 años

Motores

- Aspiradoras tipo mochila (que no sean las que se especifican más adelante), aspiradoras de trineo, aspiradoras verticales y productos GoCartVac® 3 años o 1400 horas, lo que ocurra primero, sujeto a que usted cumpla con el siguiente programa de reemplazo y mantenimiento de las escobillas de carbono. Es posible que se requiera un comprobante de dicho cumplimiento:
 - 1er cambio: después de las primeras 800 horas de funcionamiento
 - 2do cambio: después de las siguientes 400 horas de funcionamiento
 - 3er cambio: después de las siguientes 200 horas de funcionamiento
- Aspiradoras para seco/mojado ProGuard® 10, 15, 16 MD y 20: 3 años o 1400 horas, lo que ocurra primero, sujeto a que usted cumpla con el siguiente programa de reemplazo y mantenimiento de las escobillas de carbono. Es posible que se requiera un comprobante de dicho cumplimiento:
 - 1er cambio: después de las primeras 400 horas de funcionamiento
 - 2do cambio: después de las siguientes 400 horas de funcionamiento
 - 3er cambio: después de las siguientes 300 horas de funcionamiento
- Super HalfVac Pro: 1 año
- GoFree® Flex Pro y GoFree Flex Pro II: 2 años
- Aspiradoras verticales ProForce®, motor del rodillo tipo cepillo: 2 años
- Aspiradora para seco/mojado portátil ProGuard 4: 1 año
- Aspiradora inalámbrica ProGuard LI 3: 1 año
- Desplazadores de aire ProBlitz®: 3 años
- FreeFlex®: 2 años

Baterías, Cargadores y Paquetes de Batería

- Paquete de batería de 6 Ah de baterías GoFree Flex Pro y GoFree Flex Pro II: 1 año
- Paquete de batería de 12 Ah y cargador de baterías GoFree Flex Pro y GoFree Flex Pro II: 2 años
- Baterías GoCartVac®: 6 meses
- Módulo de control de cargador y baterías GoCartVac: 1 año
- ProGuard® LI 3: 1 año en la batería y el cargador
- FreeFlex®: 2 años

GARANTIE LIMITÉE

Cette garantie limitée s'applique à tous les produits de ProTeam®, Inc., notamment, sans toutefois y être limité, aux aspirateurs dorsaux, aspirateurs-traineaux, aspirateurs aux hanches, aspirateurs verticaux, séchoirs et aux gammes de produits eau et poussière, de même qu'à certaines piles et certains chargeurs (collectivement appelés « **produits** »). Certaines conditions de garantie particulières à certaines pièces du produit, aux moteurs, piles et accessoires sont stipulées ci-dessous.

Pour toute question ou pour plus de renseignements sur la garantie, communiquez avec le service à la clientèle de Proteam au (866) 888-2168, entre 8 et 17 heures, heure du Centre, ou en tout temps par courriel ou télécopieur. Les heures d'ouverture du service à la clientèle peuvent varier et seront mises à jour sur le site Internet de Proteam au proteam.emerson.com.

Garantie Limitée

ProTeam, Inc., située au 8100 W. Florissant Ave, Building T, St. Louis, MO 63136 (ci-après appelé « **ProTeam** » ou « **nous** »), garantit à l'acheteur original seulement (étant fait ci-après référence à « **vous** » ou « **votre** »), moyennant certaines « **exclusions de garantie** » (s'il y a lieu), les pièces, le moteur, la pile et le chargeur indiqués ci-dessous contre tout défaut de fabrication, incluant les frais de main-d'œuvre y afférant, dans des conditions normales d'utilisation et d'entretien à partir de la date d'achat originale et sur toute la période correspondante (ci-après appelée « **période de garantie** »). Cette garantie limitée prend fin dès que le produit est transféré à une autre personne ou entité.

Pièces Moulées du Châssis

- Toutes les pièces moulées du châssis, à l'exception des pièces spécifiées ci-dessous, sauf en ce qui a trait à la durée de vie utile du produit
 - Aspirateurs Super HalfVac® Pro – 3 ans
 - Tous les aspirateurs verticaux – 3 ans

Moteurs

- Les aspirateurs dorsaux (autres que ceux spécifiés ci-dessous), aspirateurs-traineaux, aspirateurs verticaux, de même que les produits GoCartVac® – 3 ans jusqu'à concurrence de 1400 heures, sous réserve de se conformer aux calendriers de remplacement et d'entretien de la brosse au carbone. Une preuve de conformité à cet effet peut être exigée dans les circonstances suivantes :
 - 1er changement – après les 800 premières heures d'utilisation
 - 2e changement – après les 400 heures d'utilisation suivantes
 - 3e changement – après les 200 heures d'utilisation suivantes
- Les aspirateurs eau et poussière ProGuard® 10, 15, 16 MD, 20 – 3 ans jusqu'à concurrence de 1400 heures, sous réserve de se conformer aux calendriers de remplacement et d'entretien de la brosse au carbone. Une preuve de conformité à cet effet peut être exigée dans les circonstances suivantes :
 - 1er changement – après les 400 premières heures d'utilisation
 - 2e changement – après les 400 heures d'utilisation suivantes
 - 3e changement – après les 300 heures d'utilisation suivantes

- Aspirateurs Super HalfVac Pro – 1 an
- Aspirateurs GoFree® Flex Pro et GoFree Flex Pro II – 2 ans
- Aspirateurs verticaux ProForce® – moteur du rouleau-brosse – 2 ans
- Aspirateur eau et poussière portatif ProGuard 4 – 1 an
- Aspirateur sans fil ProGuard LI 3 – 3 ans
- Séchoir ProBlitz® – 3 ans
- FreeFlex® – 2 ans

Piles, Chargeurs et Bloc-piles

- Bloc-piles des aspirateurs GoFree Flex Pro et GoFree Flex Pro II 6 Ah – 1 an
- Bloc-piles et chargeur des aspirateurs GoFree Flex Pro et GoFree Flex Pro II 12 Ah – 2 ans
- Piles GoCartVac – 6 mois
- Module de commande de la pile et du chargeur GoCartVac – 1 an
- Aspirateur ProGuard LI 3 – 1 an pour la pile et le chargeur
- FreeFlex® – 2 ans

LIMITED WARRANTY

What is Not Covered - Warranty Exclusions

This limited warranty does not extend to and expressly excludes:

- Normal wear and tear on the product and/or attachments and accessories including, without limitation, extension cords, hoses, filters, switches, carbon motor brushes and other vacuum attachments and accessories not specifically listed.
- Damage or burnout of the product motor resulting from failure to clear a blockage occurring during the normal course of use.
- Loss or damage to the product resulting from conditions beyond ProTeam's control including without limitation, misuse, accident, abuse, neglect, negligence (other than ProTeam's), use beyond listed capacity, or improper installation, maintenance or application.
- Unauthorized modification or alteration.
- Loss or damage to the product resulting from failure to follow the required maintenance schedule, or failure to use the product in accordance with ProTeam's written instructions, guidelines or the terms of its Owner's Manual.
- Lithium Ion Battery Charger limited warranty applies only to defects arising under normal usage. All other damages are expressly excluded.

How to Notify ProTeam

If you discover that your product has a defect that you believe is covered by this limited warranty, you must notify ProTeam or the ProTeam authorized dealer who sold you the product within the applicable Warranty Period. You may contact ProTeam Customer Service department at (866) 888-2168 between the hours of 8:00 a.m. and 5:00 p.m. Central Time or at any time via the fax number or the email address listed in your Owner's Manual or at proteam.emerson.com. Customer service hours may vary and will be updated on the ProTeam website. In order for a warranty claim to be processed as quickly as possible, we suggest that you complete the registration card made available to you on the ProTeam website at proteam.emerson.com. If you do not complete a registration card, you will be required to present a dated sales receipt in order to receive warranty service. Warranty coverage for all products is subject to your compliance with the listed notification and repair procedures. Notification procedures for the GoFree Flex Pro and GoFree Flex Pro II backpack battery pack are set forth below.

What We Will Do to Correct Problems

ProTeam or your local ProTeam authorized dealer will determine whether your claim is covered by this limited warranty, subject to the limitations or exclusions described above, and whether the claim is within the applicable Warranty Period. For all warranty claims other than for the GoFree Flex Pro and GoFree Flex Pro II backpack battery pack, provided your claim is covered under this limited warranty, ProTeam or its authorized dealer will, at ProTeam's sole option and discretion, (a) repair or replace the defective portion of your product or (b) replace your entire product. For GoFree Flex Pro and GoFree Flex Pro II backpack battery packs, your local ProTeam authorized dealer will repair your product, ship your product to an authorized repair facility, or contact ProTeam for a replacement. If ProTeam is unable repair your product or GoFree Flex Pro and GoFree Flex Pro II backpack battery pack or provide you with a suitable replacement, you will receive a refund of your purchase price or a credit to be used toward the purchase of a new product or GoFree Flex Pro and GoFree Flex Pro II backpack battery pack. Products repaired or replaced during the Warranty Period shall be covered for the remainder of the original Warranty Period. Unauthorized repairs or modifications, or use of any parts other than genuine ProTeam parts, will nullify this limited warranty.

GoFree Flex Pro and GoFree Flex Pro II Backpack Battery Pack Notification Procedures

The GoFree Flex Pro and GoFree Flex Pro II backpack battery pack is not field serviceable and must receive special handling instructions for shipping. Contact ProTeam Customer Service at 866.888.2168 for shipping instructions and service options. A Return Authorization Number (RAN) must be issued prior to shipping a product. Please call the Customer Service department number above or visit the ProTeam website to request a RAN. If you have not submitted a completed registration card, you must include a dated, written proof-of-purchase and a statement explaining the nature of the malfunction with the RAN. If there is no local ProTeam authorized dealer, ProTeam's Customer Service department will

GARANTIA LIMITADA

Piezas Componentes

- Todas las piezas componentes que no se hayan indicado anteriormente en este documento: 3 años

Lo que no Está Cubierto: Exclusiones de la Garantía

Esta garantía limitada no se extiende a lo siguiente y lo excluye expresamente:

- El desgaste por el uso normal del producto y/o los aditamentos y accesorios, incluyendo, sin limitación, cordones de extensión, mangueras, filtros, interruptores, escobillas de carbono del motor y otros aditamentos y accesorios de la aspiradora que no se indiquen específicamente.
- Los daños al motor del producto o su deterioro por sobrecalentamiento como resultado de no eliminar una obstrucción que ocurra durante el transcurso del uso normal.
- La pérdidas o daños al producto que ocurran como resultado de situaciones que estén más allá del control de ProTeam, incluyendo, sin limitación, uso incorrecto, accidente, abuso, descuido, negligencia (que no sea por parte de ProTeam), sobreutilización más allá de la capacidad prevista o instalación, mantenimiento o aplicación que no sean apropiados.
- Modificación o alteración no autorizadas.
- Las pérdidas o los daños al producto que ocurran como resultado de no seguir el programa de mantenimiento requerido o como consecuencia de no usar el producto de acuerdo con las instrucciones escritas de ProTeam, sus directrices u otros términos de su manual del usuario.
- La garantía limitada para el cargador de baterías de ion litio se aplica sólo a los defectos que surjan bajo uso normal. Todos los demás daños están excluidos expresamente.

Cómo Notificar a ProTeam

Si descubre que su producto tiene un defecto que cree que está cubierto por esta garantía limitada, debe notificar a ProTeam o al distribuidor autorizado de ProTeam que vendió el producto dentro del Período de Garantía aplicable. Puede ponerse en contacto con el departamento de Servicio al Cliente de ProTeam llamando al (866) 888-2168 entre las horas de 8:00 a.m. y 5:00 p.m. Hora Central o en cualquier momento a través del número de fax o la dirección de correo electrónico que se indican en su manual del usuario o en proteam.emerson.com. Las horas de servicio al cliente podrán variar y se actualizarán en el sitio web de ProTeam. Para que un reclamo bajo garantía se procese lo más rápidamente posible, sugerimos que complete la tarjeta de registro que se encuentra a su disposición en el sitio web de ProTeam en proteam.emerson.com. Si no completa una tarjeta de registro, se le requerirá que presente un recibo de venta fechado para poder recibir servicio de garantía. La cobertura bajo garantía para todos los productos está sujeta a que usted cumpla con los procedimientos de notificación y reparación indicados. Los procedimientos de notificación para el paquete de batería de la aspiradora tipo mochila GoFree Flex Pro y GoFree Flex Pro II se establecen a continuación.

Lo que Haremos para Corregir los Problemas

ProTeam o el distribuidor local autorizado de ProTeam determinarán si su reclamo está cubierto por esta garantía limitada, sujeto a las limitaciones o exclusiones descritas anteriormente, y si el reclamo se encuentra dentro del Período de Garantía aplicable. Para todos los reclamos bajo garantía que no sean para el paquete de batería de la aspiradora tipo mochila GoFree Flex Pro y GoFree Flex Pro II, siempre y cuando su reclamo esté cubierto bajo esta garantía limitada, ProTeam o su distribuidor autorizado, a opción y discreción exclusivas de ProTeam, (a) reparará o reemplazará la porción defectuosa de su producto o (b) reemplazará su producto completo. Para los paquetes de batería de la aspiradora tipo mochila GoFree Flex Pro y GoFree Flex Pro II, el distribuidor local autorizado de ProTeam reparará su producto, enviará su producto a un centro de reparaciones autorizado o contactará a ProTeam para obtener un reemplazo. Si ProTeam no puede reparar su producto o el paquete de batería de la aspiradora tipo mochila GoFree Flex Pro y GoFree Flex Pro II, o proporcionarle un reemplazo adecuado, usted recibirá un reembolso igual al precio de su compra o un crédito para utilizarlo hacia la compra de un producto nuevo o un paquete de batería de aspiradora tipo mochila GoFree Flex Pro y GoFree Flex Pro II nuevo. Los productos reparados o reemplazados durante el Período de Garantía estarán cubiertos durante el resto del Período de Garantía original. Las reparaciones o modificaciones no autorizadas, o el uso de piezas que no sean piezas ProTeam genuinas, anularán esta garantía limitada.

GARANTIE LIMITÉE

Composants

- Tous les composants qui n'ont pas été mentionnés dans la liste qui précède – 3 ans

Ce qui n'est pas Couvert – Exclusions de Garantie

Cette garantie limitée ne couvre pas et exclut expressément :

- L'usure normale du produit, de ses pièces et accessoires incluant, sans toutefois y être limité, les rallonges électriques, tuyaux flexibles, filtres, interrupteurs, balais de moteur en carbone et autres pièces et accessoires d'aspirateur qui n'y sont pas nécessairement énumérées dans la présente.
- Bris ou grillage du moteur résultant de l'omission de dégager un blocage qui se serait produit dans l'utilisation normale de l'appareil.
- Perte ou dommage découlant de conditions indépendantes de la volonté de ProTeam, notamment, sans toutefois y être limité, d'une mauvaise utilisation, d'un accident, d'une utilisation abusive, d'une négligence, d'une faute (commise par une partie autre que ProTeam), d'une utilisation au-delà de la capacité nominale de l'appareil ou d'une installation, d'un entretien ou d'une utilisation inappropriée.
- Modifications non autorisées.
- Perte ou dommage découlant du non-respect du calendrier d'entretien établi ou de l'omission d'utiliser le produit conformément aux lignes directrices, instructions et conditions d'utilisation écrites de ProTeam ou aux conditions décrites dans le manuel d'utilisateur.
- La garantie limitée du chargeur de pile au lithium-ion s'applique seulement pour les défauts découlant de l'utilisation normale du produit. Tous les autres dommages sont expressément exclus.

Comment Aviser ProTeam

Dès que vous découvrez que le produit a un défaut que vous croyez être couvert par cette garantie limitée, vous devez aviser ProTeam ou le détaillant ProTeam autorisé où vous avez acheté le produit et ce, avant l'expiration de la période de garantie applicable. Vous pouvez joindre le service à la clientèle de ProTeam au (866) 888-2168 entre 8 et 17 heures, heure du Centre, ou en tout temps par courriel ou télécopieur. Les heures d'ouverture du service à la clientèle peuvent varier et seront mises à jour sur le site Internet de ProTeam sur proteam.emerson.com. Pour que la réclamation de garantie soit traitée dans les plus brefs délais, nous vous suggérons de remplir la carte d'enregistrement de la garantie qui se trouve sur le site Internet de ProTeam (proteam.emerson.com). Si vous n'avez pas rempli la carte d'enregistrement, il vous faudra produire un reçu de vente daté pour vous prévaloir des services sous garantie. La couverture de la garantie de tous les produits est sous réserve de votre conformité au processus de notification et de réparation précisés. Le processus de notification pour les blocs-piles des aspirateurs dorsaux GoFree Flex Pro et GoFree Flex Pro II est expliqué ci-dessous.

Que Faire pour Corriger les Problèmes ?

Il incombe à ProTeam ou au détaillant ProTeam autorisé de votre région de déterminer si votre réclamation est couverte par cette garantie limitée, sous réserve des limitations et des exclusions décrites ci-dessus, et si la réclamation a été produite avant l'expiration de la garantie. Pour toute réclamation sous garantie pour les produits autres que les blocs-piles pour aspirateurs dorsaux GoFree Flex Pro et GoFree Flex Pro II, sous réserve que la réclamation soit couverte par la garantie, ProTeam ou ses détaillants ProTeam autorisés devront, à la seule discrétion de ProTeam : (a) réparer ou remplacer la partie défectueuse de l'appareil ; ou (b) remplacer le produit au complet. En ce qui a trait aux blocs-piles pour aspirateurs dorsaux GoFree Flex Pro et GoFree Flex Pro II, le détaillant ProTeam autorisé de votre région devra réparer le produit, l'expédier aux ateliers de réparation autorisés ou, dans le cas d'un remplacement, communiquer avec ProTeam. Si ProTeam n'est pas en mesure de réparer le produit ou le bloc-piles pour aspirateurs dorsaux GoFree Flex Pro et GoFree Flex Pro II et qu'il ne peut vous fournir un remplacement, vous obtiendrez un remboursement au prix de l'achat ou un crédit à utiliser lors de l'achat d'un autre produit ou d'un bloc-piles pour aspirateurs dorsaux GoFree Flex Pro et GoFree Flex Pro II. Les produits réparés ou remplacés durant la période de garantie sont couverts pour le reste de la période de garantie originale. Toute modification ou réparation non autorisée, ou l'utilisation de pièces autres que les pièces ProTeam d'origine, entraînera l'annulation de cette garantie limitée.

LIMITED WARRANTY

give you the name and address of the nearest field service representative or will provide you with the RAN and instructions for shipping your product to the ProTeam repair facility.

No Other Express Warranty Applies

THE LIMITED WARRANTIES PROVIDED ABOVE ARE THE SOLE AND EXCLUSIVE WARRANTIES PROVIDED BY PROTEAM TO YOU, AND ARE IN LIEU OF ALL OTHER WARRANTIES, WRITTEN OR ORAL, EXPRESS OR IMPLIED, WHETHER ARISING BY OPERATION OF LAW OR OTHERWISE, INCLUDING, WITHOUT LIMITATION, WARRANTIES OF MERCHANTABILITY OR FITNESS FOR A PARTICULAR PURPOSE, WHETHER OR NOT THE PURPOSE HAS BEEN DISCLOSED AND WHETHER OR NOT THE PRODUCT HAS BEEN SPECIFICALLY DESIGNED OR MANUFACTURED FOR YOUR USE OR PURPOSE. THE FOLLOWING SENTENCE APPLIES ONLY TO CONSUMER PURCHASERS: DISCLAIMERS OF IMPLIED WARRANTIES, INCLUDING WITHOUT LIMITATION, IMPLIED WARRANTIES OF MERCHANTABILITY AND FITNESS FOR A PARTICULAR PURPOSE, SHALL NOT TAKE EFFECT UNTIL THE END OF THE WARRANTY PERIOD. No employee, agent, dealer, or other person is authorized to alter this limited warranty or make any other warranty on behalf of ProTeam. The terms of this limited warranty shall not be modified by ProTeam, the original owner, or their respective successors or assigns.

Limitation of Liability

TO THE EXTENT PERMITTED BY LAW, IN NO EVENT SHALL PROTEAM BE LIABLE FOR ANY INCIDENTAL, SPECIAL, INDIRECT, OR CONSEQUENTIAL DAMAGES, INCLUDING ANY ECONOMIC LOSS, WHETHER RESULTING FROM NONPERFORMANCE, USE, MISUSE OR INABILITY TO USE THE PRODUCT OR PROTEAM'S NEGLIGENCE. SELLER SHALL NOT BE LIABLE FOR DAMAGES CAUSED BY DELAY IN PERFORMANCE AND IN NO EVENT, REGARDLESS OF THE FORM OF THE CLAIM OR CAUSE OF ACTION (WHETHER BASED IN CONTRACT, INFRINGEMENT, NEGLIGENCE, STRICT LIABILITY, OTHER TORT OR OTHERWISE), SHALL PROTEAM'S LIABILITY TO YOU AND/OR YOUR CUSTOMERS EXCEED THE PURCHASE PRICE PAID BY YOU FOR THE PRODUCT. The term "consequential damages" shall include, but not be limited to, loss of anticipated profits, business interruption, loss of use or revenue, cost of capital or loss or damage to property or equipment.

Some states do not allow the exclusion or limitation of incidental or consequential damages, so the above limitation may not apply to you.

This limited warranty gives you specific legal rights, and you may also have other rights which vary from State to State.

This limited warranty is governed by the laws of the State of Missouri, U.S.A., without regard to conflicts of law provisions.

Dispute Resolution

In the event of any dispute INCLUDING, BUT NOT LIMITED TO, BREACH OF CONTRACT, BREACH OF WARRANTY, CLAIMS BASED IN TORT, NEGLIGENCE, PRODUCT LIABILITY, FRAUD, MARKETING, STATE OR FEDERAL REGULATIONS, ANY CLAIMS REGARDING THE ENFORCEABILITY OF THIS LIMITED WARRANTY, AND THE WAIVER OF CLASS ACTION TRIALS between PROTEAM AND YOU, either party may choose to resolve the dispute by binding arbitration, as described below, instead of in court. THIS MEANS IF EITHER PROTEAM OR YOU CHOOSE BINDING ARBITRATION, NEITHER PARTY SHALL HAVE THE RIGHT TO LITIGATE SUCH CLAIM IN COURT OR HAVE A JURY TRIAL. DISCOVERY AND APPEAL RIGHTS ARE LIMITED IN BINDING ARBITRATION. ProTeam and You agree that the proper venue if Arbitration is not so chosen by ProTeam OR You of all actions arising in connection herewith shall be only in the state of Missouri and the parties agree to such jurisdiction. No action, regardless of form, arising out of transactions relating to the agreement, may be brought by either party more than two (2) years after the cause of action has accrued. The U.N. Convention on Contracts for the International Sales of Goods shall not apply to this agreement.

Class Action Waiver

BINDING ARBITRATION MUST BE ON AN INDIVIDUAL BASIS. THIS MEANS NEITHER PROTEAM OR YOU MAY JOIN OR CONSOLIDATE CLAIMS IN ARBITRATION BY OR AGAINST OTHERS, OR LITIGATE IN COURT OR ARBITRATE ANY CLAIMS AS A REPRESENTATIVE OR MEMBER OF A CLASS OR IN A PRIVATE ATTORNEY GENERAL CAPACITY.

GARANTIA LIMITADA

Procedimientos de Notificación para el Paquete de Batería de la Aspiradora tipo Mochila GoFree Flex Pro y GoFree Flex Pro II

El paquete de batería de la aspiradora tipo mochila GoFree Flex Pro y GoFree Flex Pro II no puede recibir servicio de ajustes y reparaciones de campo y se deben recibir instrucciones de manejo especial para su envío. Póngase en contacto con Servicio al Cliente de ProTeam llamando al 866.888.2168 para obtener instrucciones de envío y opciones de servicio de ajustes y reparaciones. Se debe emitir un Número de Autorización de Devolución (NAD) antes de enviar un producto. Sírvase llamar al número del departamento de Servicio al Cliente que se indica más arriba o visitar el sitio web de ProTeam para solicitar un NAD. Si no ha enviado una tarjeta de registro completada, debe incluir con el NAD un comprobante de compra por escrito fechado y una declaración explicando la naturaleza del funcionamiento defectuoso. Si no hay un distribuidor local autorizado de ProTeam, el departamento de Servicio al Cliente de ProTeam le dará el nombre y la dirección del representante de servicio de campo más cercano o le suministrará el NAD e instrucciones para enviar su producto al centro de reparaciones de ProTeam.

No se Aplica Ninguna Otra Garantía Expresa

LA GARANTÍAS LIMITADAS PROVISTAS MÁS ARRIBA SON LAS GARANTÍAS ÚNICAS Y EXCLUSIVAS QUE PROTEAM LE PROPORCIONA A USTED Y SUSTITUYEN A TODAS LAS DEMÁS GARANTÍAS, ESCRITAS U ORALES, EXPRESAS O IMPLÍCITAS, TANTO SI SURGEN POR EFECTO DE LA LEY COMO DE OTRA MANERA, INCLUYENDO, SIN LIMITACIÓN, LAS GARANTÍAS DE COMERCIABILIDAD O IDONEIDAD PARA UN PROPÓSITO ESPECÍFICO, TANTO SI EL PROPÓSITO HA SIDO REVELADO COMO SI NO LO HA SIDO Y SI EL PRODUCTO HA SIDO O NO HA SIDO DISEÑADO O FABRICADO ESPECÍFICAMENTE PARA EL USO QUE USTED LE VAYA A DAR O PARA EL PROPÓSITO QUE USTED TENGA. LA SIGUIENTE FRASE SE APLICA SOLAMENTE A LOS COMPRADORES QUE SEAN CONSUMIDORES: LOS DESCARGOS DE RESPONSABILIDAD DE LAS GARANTÍAS IMPLÍCITAS, INCLUYENDO SIN LIMITACIÓN LAS GARANTÍAS IMPLÍCITAS DE COMERCIABILIDAD E IDONEIDAD PARA UN PROPÓSITO ESPECÍFICO, NO ENTRARÁN EN VIGOR HASTA EL FINAL DEL PERÍODO DE GARANTÍA. Ningún empleado, agente, distribuidor u otra persona está autorizado para alterar esta garantía limitada u ofrecer cualquier otra garantía en nombre de ProTeam. Los términos de esta garantía limitada no serán modificados por ProTeam, el propietario original o sus respectivos sucesores o cesionarios.

Limitación de Responsabilidad

EN LA MEDIDA EN QUE ESTÉ PERMITIDO POR LA LEY, PROTEAM NO SERÁ RESPONSABLE EN NINGÚN CASO POR DAÑOS INCIDENTALES, ESPECIALES, INDIRECTOS O EMERGENTES, INCLUSIVE CUALQUIER PÉRDIDA ECONÓMICA, TANTO SI SON EL RESULTADO DE UN RENDIMIENTO DEFICIENTE COMO DE UTILIZACIÓN, USO INCORRECTO O INCAPACIDAD PARA UTILIZAR EL PRODUCTO O NEGLIGENCIA POR PARTE DE PROTEAM. EL VENDEDOR NO SERÁ RESPONSABLE POR LOS DAÑOS CAUSADOS POR UNA DEMORA EN LA EJECUCIÓN Y, CON INDEPENDENCIA DE LA FORMA DE RECLAMO O LA CAUSA DE ACCIÓN (TANTO SI SE BASA EN CONTRATO COMO EN INCUMPLIMIENTO, NEGLIGENCIA, RESPONSABILIDAD Estricta, OTRO AGRAVIO O CUALQUIER OTRA COSA), LA RESPONSABILIDAD DE PROTEAM HACIA USTED Y/O LOS CLIENTES DE USTED NO EXCEDERÁ EN NINGÚN CASO EL PRECIO QUE USTED HAYA PAGADO POR EL PRODUCTO. La expresión "daños emergentes" incluirá, pero no estará limitada a, pérdida de ganancias previstas, interrupción del negocio, pérdida de uso o ingresos, costo de capital o pérdida de bienes o equipos o daños a los mismos.

Algunos estados no permiten la exclusión o limitación de los daños incidentales o emergentes, por lo que es posible que la limitación que antecede no tenga aplicación en el caso de usted.

Esta garantía limitada le confiere a usted derechos legales específicos y es posible que usted tenga también otros derechos que varían de un estado a otro.

Esta garantía limitada se rige por las leyes del estado de Missouri, EE.UU., con independencia de las disposiciones sobre conflictos de leyes.

Resolución de Disputas

En el caso de cualquier disputa INCLUYENDO, PERO SIN LIMITARSE A, INCUMPLIMIENTO DE CONTRATO, INCUMPLIMIENTO DE GARANTÍA, RECLAMOS BASADOS EN AGRAVIO, NEGLIGENCIA, RESPONSABILIDAD POR PRODUCTOS DEFECTUOSOS, FRAUDE, MARKETING, REGLAMENTOS ESTATALES O FEDERALES, CUALQUIER RECLAMO RELACIONADO CON LA EJECUCIÓN DE ESTA GARANTÍA LIMITADA Y LA RENUNCIA A JUICIOS POR DEMANDA COLECTIVA entre PROTEAM Y USTED, cualquiera de las dos partes podrá optar por resolver la disputa mediante arbitraje vinculante, tal y como se describe a continuación, en lugar de ante un tribunal. ESTO SIGNIFICA QUE SI PROTEAM O USTED OPTAN POR EL ARBITRAJE VINCULANTE, NINGUNA DE LAS DOS

GARANTIE LIMITÉE

Processus de Notification pour les Blocs-piles pour Aspirateur Dorsaux GoFree Flex Pro et GoFree Flex Pro II

L'entretien des blocs-piles pour aspirateurs dorsaux GoFree Flex Pro et GoFree Flex Pro II ne peut se faire sur place et des instructions de manutention spéciales s'imposent pour leur expédition. Communiquez avec le service à la clientèle de ProTeam au (866) 888-2168 pour obtenir les instructions d'expédition et les options d'entretien. Un formulaire de retour de marchandise (RAM) doit être émis avant que le produit soit expédié. Appelez le service à la clientèle au numéro ci-dessus ou rendez-vous sur le site Internet de ProTeam pour demander un RAM. Si vous ne nous avez pas fait parvenir la carte d'enregistrement de la garantie, vous devez inclure avec le RAM une preuve d'achat écrite et datée, de même qu'une note expliquant la nature du problème. S'il n'y a pas de détaillant ProTeam autorisé dans votre région, le service à la clientèle de ProTeam vous fournira le nom et l'adresse du service d'entretien sur place le plus près ou vous fournira le RAM et les instructions d'expédition de votre produit vers les ateliers de réparation de ProTeam.

Aucune Autre Garantie Limitée S'applique

LES GARANTIES LIMITÉES DÉCRITES CI-DESSUS SONT LES SEULES GARANTIES OFFERTES PAR PROTEAM ET TIENNENT EN LIEU ET PLACE DE TOUTE AUTRE GARANTIE, ÉCRITE OU VERBALE, EXPRESSE OU IMPLICITE, DÉCOULANT DE L'APPLICATION DE LA LOI OU AUTREMENT ET INCLUANT, MAIS SANS Y ÊTRE LIMITÉ, TOUTE GARANTIE DE QUALITÉ MARCHANDE, D'ADAPTATION À UN USAGE PARTICULIER, DIVULGUÉ OU NON, ET QUE LE PRODUIT AIT ÉTÉ OU NON SPÉCIFIQUEMENT CONÇU OU FABRIQUÉ POUR L'USAGE QUE VOUS EN FAITES. LA PHRASE SUIVANTE S'ADRESSE AUX CONSOMMATEURS ACHETEURS SEULEMENT : LES EXCLUSIONS DE GARANTIE IMPLICITE Y COMPRIS, SANS Y ÊTRE LIMITÉ, TOUTE GARANTIE DE QUALITÉ MARCHANDE, D'ADAPTATION À UN USAGE PARTICULIER, NE DOIVENT PRENDRE EFFET QU'À L'ISSU DE LA PÉRIODE DE GARANTIE. Aucune autre personne, employé, agent, détaillant n'est autorisé à modifier, de quelque façon que ce soit, la présente garantie limitée ou à lier ProTeam à aucune autre garantie que ce soit. Les dispositions de la présente garantie limitée ne peuvent être modifiées par ProTeam, le propriétaire original, leurs successeurs ou leurs ayants droit respectifs de quelque manière que ce soit.

Limitation de Responsabilité

DANS TOUTE LA MESURE PRÉVUE PAR LA LOI, EN AUCUNE CIRCONSTANCE PROTEAM NE SERONT TENUES RESPONSABLES DES DOMMAGES-INTÉRÊTS MINEURS, SPÉCIAUX, INDIRECTS OU CONSÉCUTIFS, INCLUANT TOUTE PERTE MONÉTAIRE RÉSULTANT DE LA PERTE D'UTILISATION, DE L'UTILISATION, DE L'USAGE ABUSIF OU DE L'INCAPACITÉ D'UTILISER LE PRODUITS OU DU DÉFAUT DE PROTEAM. LE VENDEUR NE POURRA ÊTRE TENU RESPONSABLE DES DOMMAGES-INTÉRÊTS RÉSULTANT D'UN RETARD D'EXÉCUTION ET, EN AUCUN CAS, SANS ÉGARD À LA FORME QUE PREND LA RÉCLAMATION OU LA CAUSE D'ACTION (QU'ELLE SOIT FONDÉE SUR UN CONTRAT, UNE VIOLATION, LA NÉGLIGENCE, LA RESPONSABILITÉ STRICTE, UNE AUTRE ACTION DÉLICTEUELLE DE QUELQUE NATURE QUE CE SOIT), LA RESPONSABILITÉ DE PROTEAM NE SAURA, EN AUCUN CAS, EXCÉDER LE PRIX D'ACHAT DU PRODUIT. L'expression « dommages-intérêts consécutifs » comprend, sans y être limité, la perte de profits anticipés, l'interruption des activités commerciales, la perte d'usage ou de revenus, coût de dépenses en immobilisations ou les pertes ou dommages à la propriété ou à l'équipement.

Certaines juridictions n'autorisent pas l'exclusion ou la limitation aux dommages-intérêts accessoires ou consécutifs, il est possible que la limitation ci-dessus ne soit pas applicable selon le cas.

Bien que cette garantie limitée vous accorde des garanties juridiques spécifiques, vous pourriez avoir d'autres droits qui varient selon les juridictions.

La présente garantie est régie par les lois applicables l'état du Missouri, É.-U., sans égard aux principes gouvernant les conflits de lois.

Résolution de Différends

En cas de différends notamment, sans y être limité, TOUT MANQUEMENT AU CONTRAT ET MANQUEMENT AUX OBLIGATIONS EN MATIÈRE DE GARANTIE, TOUTE RÉCLAMATION FONDÉE SUR LA RESPONSABILITÉ DÉLICTEUELLE, LA NÉGLIGENCE, LA RESPONSABILITÉ DU FAIT DU PRODUIT, LA FRAUDE, LE MARKETING, LES RÉGLEMENTS DE L'ÉTAT OU DU FÉDÉRAL, TOUTE RÉCLAMATION RELATIVE À L'EXÉCUTION DE LA PRÉSENTE GARANTIE LIMITÉE ET LA RENONCIATION À D'ÉVENTUELS RECOURS COLLECTIFS entre PROTEAM ET VOUS-MÊME, l'une des parties peut choisir de régler le différend par arbitrage exécutoire, tel que décrit

LIMITED WARRANTY

Administration of Arbitration

The binding arbitration must be administered by the American Arbitration Association ("AAA") in accordance with its Commercial Arbitration Rules and/or Supplementary Procedures for Consumer-Related Disputes (including proceedings to mitigate costs of travel). This binding arbitration is governed by the Federal Arbitration Act ("FAA") (9 USC §1, et. seq.) and will govern the interpretation and enforcement. The binding arbitration shall be held at a location determined by AAA or at such other location as mutually agreed. In addition to the terms stated above, the following will apply to the binding arbitration: (1) the arbitrator, and not any federal, state, or local court or agency, will have exclusive authority to resolve any dispute relating to the interpretation, applicability, enforceability or formation of this agreement including any claim that all or any part of this agreement is void or voidable; (2) the arbitrator shall apply Missouri law consistent with the FAA.

GARANTIA LIMITADA

PARTES TENDRÁ DERECHO A LITIGAR DICHO RECLAMO ANTE UN TRIBUNAL NI A TENER UN JUICIO CON JURADO. LOS DERECHOS AL PROCESO DE DESCUBRIMIENTO, ASÍ COMO LOS DERECHOS DE APELACIÓN, ESTÁN LIMITADOS EN EL ARBITRAJE VINCULANTE. ProTeam y Usted aceptan que si ProTeam O Usted no escogen el Arbitraje como vía de resolución, la jurisdicción adecuada para todas las acciones que surjan en relación con el presente estará solamente en el estado de Missouri y las partes aceptan dicha jurisdicción. Ninguna de las dos partes podrá interponer acción alguna, independientemente de la forma, que surja de transacciones relacionadas con el acuerdo, más de dos (2) años después que acaeciera la causa que la originó. La Convención de las NU sobre los contratos de compraventa internacional de mercaderías no se aplicará a este acuerdo.

Renuncia a Demandas Colectivas

EL ARBITRAJE VINCULANTE DEBE SER SOBRE UNA BASE INDIVIDUAL. ESTO SIGNIFICA QUE NI PROTEAM NI USTED PODRÁN UNIRSE A O CONSOLIDAR RECLAMOS EN ARBITRAJE POR O CONTRA OTROS, NI LITIGAR ANTE UN TRIBUNAL O ARBITRAR NINGÚN RECLAMO COMO REPRESENTANTE O MIEMBRO DE UN GRUPO NI EN LA CAPACIDAD DE PROCURADOR GENERAL PRIVADO.

Administración del Arbitraje

El arbitraje vinculante debe ser administrado por la Asociación Estadounidense de Arbitraje (American Arbitration Association, "AAA") de acuerdo con sus Reglas de Arbitraje Comercial y/o Procedimientos Suplementarios para Disputas Relacionadas con el Consumidor (incluyendo los procedimientos para mitigar los costos de viaje). Este arbitraje vinculante se rige por la Ley Federal de Arbitraje (Federal Arbitration Act, "FAA") (9 USC §1, et. seq.) y regirá la interpretación y la ejecución. El arbitraje vinculante se celebrará en una ubicación determinada por la AAA o en aquella otra ubicación que se acuerde mutuamente. Además de los términos establecidos anteriormente, se aplicará lo siguiente al arbitraje vinculante: (1) el árbitro, y no un tribunal o agencia una federal, estatal o local, tendrá autoridad exclusiva para resolver cualquier disputa relacionada con la interpretación, aplicabilidad, ejecutabilidad o constitución de este acuerdo, incluyendo cualquier reclamo de que la totalidad de este acuerdo o cualquier parte del mismo es nulo o anulable; (2) el árbitro aplicará la ley de Missouri de manera coherente con la FAA.

GARANTIE LIMITÉE

ci-dessous, plutôt que devant les tribunaux, PAR CONSÉQUENT, SI LES DEUX PARTIES CHOISISSENT L'ARBITRAGE EXÉCUTOIRE, AUCUNE D'ELLES N'AURA LE DROIT D'ENTAMER DES POURSUITES DEVANT LES TRIBUNAUX NI LE DROIT À UN PROCÈS DEVANT JURY. LE DROIT D'INTERROGATOIRE PRÉALABLE ET LE DROIT D'APPEL SONT LIMITÉS À L'ARBITRAGE EXÉCUTOIRE. ProTeam et vous convenez que la bonne façon de procéder est l'arbitrage et, si elle n'est pas choisie par ProTeam OU vous-mêmes, toute action qui pourrait survenir en lien avec les présentes doit être exclusivement tranchée par les tribunaux de l'état du Missouri, et les deux parties conviennent de cette juridiction. Aucune action, de quelque forme que ce soit, découlant des transactions dans le cadre de l'entente, ne peut être intentée dans la période de deux ans suivant la cause de l'action. Les deux parties renoncent par les présentes à leur droit d'appliquer la Convention des Nations-Unies sur les contrats de vente internationale de marchandise.

Renonciation au Recours Collectif

L'ARBITRAGE EXÉCUTOIRE DOIT ÊTRE EFFECTUÉ AU CAS PAR CAS. PAR CONSÉQUENT, NI PROTEAM NI VOUS N'AUREZ LE DROIT DE RÉUNIR DES DEMANDES D'ARBITRAGE, QU'ELLES SOIENT FAVORABLES OU NON AUX UTILISATEURS, OU ENCORE DE PLAIDER DEVANT UN TRIBUNAL OU DE DEMANDER L'ARBITRAGE EN TANT QUE REPRÉSENTANT OU MEMBRE D'UN GROUPE OU À TITRE D'AVOCAT-GÉNÉRAL PRIVÉ.

Administration de L'arbitrage

L'arbitrage exécutoire doit être administré par l'American Arbitration Association (« AAA ») conformément à ses règles d'arbitrage commercial et ses procédures supplémentaires afférentes aux litiges impliquant des consommateurs (incluant toute procédure visant à réduire les frais de déplacement). L'arbitrage exécutoire est régi par la Federal Arbitration Act des États-Unis (« FAA ») (9 USC §1, et. seq.) et cette dernière devra voir à l'interprétation et l'exécution des conventions d'arbitrage. L'arbitrage exécutoire se tiendra dans un lieu déterminé par l'AAA ou dans tout autre lieu mutuellement convenu. En plus des conditions stipulées ci-dessus, les éléments suivants s'appliqueront à l'arbitrage exécutoire : (1) l'arbitre, et non un tribunal ou un organisme fédéral, d'un état, territorial ou local, détient le pouvoir exclusif de régler tous les différends découlant de l'interprétation, de l'applicabilité, du caractère exécutoire ou de la formation de la présente entente, y compris toute déclaration indiquant qu'une partie ou l'intégralité du présent contrat est nulle ou annulable ; (2) l'arbitre devra appliquer la loi de l'état du Missouri conformément à la FAA.

how to reach us

mail:

8100 W. Florissant Ave,
Building T
St. Louis, MO 63136

phone:

866.888.2168

fax:

800.844.4995

web:

www.proteam.emerson.com

email:

customerservice.proteam@emerson.com